

Laboratorní cvičení z lékařské chemie a biochemie I

1. ročník, všeobecné lékařství

LETNÍ SEMESTR



Ústav lékařské chemie a biochemie

Lékařská fakulta v Plzni, Univerzita Karlova



EVROPSKÁ UNIE
Evropské strukturální a investiční fondy
Operační program Výzkum, vývoj a vzdělávání



Pravidla bezpečnosti a ochrany zdraví při práci

1. Do laboratoře mají přístup pouze studenti, kteří jsou rozvrhem hodin vypsáni na příslušná praktika. Jakékoliv návštěvy jsou zakázány.
2. Studenti jsou povinni před nástupem do praktik teoreticky ovládat úlohy, které budou prakticky provádět. Přinesou si laboratorní plášť a pracovní návod. Praktikování bez pláště je nepřípustné. Vlasy musí být upraveny tak, aby nemohlo dojít k úrazu při práci s kahanem. Svrchní oděvy, tašky, batohy a ostatní zavazadla studenti odloží na místě k tomu určeném.
3. Veškeré odchody z praktik jsou povoleny pouze s výslovným svolením asistenta vedoucího praktika.
4. V laboratoři je povoleno provádět pouze ty práce, které jsou náplní praktického cvičení. V laboratoři je zakázáno jíst, pít a kouřit, dále přechovávat potraviny a používat laboratorní nádobí a zařízení k jiným účelům, než jsou určeny.
5. Pro práce, při nichž může dojít k úniku škodlivých chemických látek do ovzduší, se musí zabezpečit odsávání. Práce s látkami dýmovými, dráždivými, zápachajícími, jedovatými plyny a parami, stejně jako žihání a spalování je dovoleno provádět jen v digestořích.
6. Při nasazování balónku na skleněnou pipetu je nutné dbát zvýšené opatrnosti. Střepy a jiné odpadky s ostrými hranami musí být odkládány do zvláštní nádoby s označením „SKLO“.
7. Do výlevek lze vylévat jen rozpouštědla s vodou dokonale mísitelná, dostatečně zředěná (nejméně 1:10), v množství nejvýše 0,5 litru a vodné roztoky kyselin a zásad zředěné nejméně 1:30. S vodou nemísitelná rozpouštědla, jedy, kyseliny a louhy nad uvedenou koncentraci a látky, které uvolňují jedovaté a dráždivé plyny, do výlevek vylévat nelze. Tyto látky se likvidují do zvláštní odpadní nádoby.
8. Při ředění se kyseliny zásadně vlévají do vody, nikoliv naopak.
9. Je zakázáno nasávat roztoky do pipet ústy. Musí být použito příslušných pomůcek (balónek).
10. Rozlité kyseliny je nutno ihned spláchnout vodou, případně neutralizovat práškovou sodou. Rozlité zásady stačí jen důkladně spláchnout vodou.
11. Při rozlité hořlavých kapalin se musí okamžitě zhasnout všechny kahaný, vypnout elektrický proud a zajistit účinné větrání. Rozlité kapalina se nechá vsáknout do vhodného porézního materiálu, který se odklidí na bezpečné místo.
12. Při zahřívání kapalin v baňkách se musí zabránit utajenému varu alespoň tak, že se do baňky vloží varný kamínek.
13. Před zahájením práce je nutno zkontrolovat stav všech přístrojů a zařízení, případné závady a nedostatky nahlásit asistentovi nebo laborantce.
14. Posluchačům je zásadně zakázána jakákoliv svévolná manipulace s elektrickou instalací, s přístrojovým vybavením a materiálem. Zapnutí přístroje a zapálení plynových kahanů se děje až po souhlasu asistenta nebo laborantky.
15. Obsluha laboratorní centrifugy musí být prováděna jen v přítomnosti asistenta nebo laborantky. Centrifugační nádobky musí být dokonale vyváženy, víko centrifugy při chodu bezpečně uzavřeno.
16. Při úniku plyných paliv (zemní plyn) musí být uzavřen přívod plynu, vypnut elektrický proud a účinně větráno.
17. Zapálené kahaný nelze nechat hořet bez dozoru. Prošlehne-li plamen dovnitř, musí se okamžitě uzavřít přívod plynu a kahan seřídít.
18. Jakékoliv nehody, úrazy, požití chemikálií apod. je nutno ihned nahlásit vedoucímu asistentovi.
19. Hrubé porušení uvedených pravidel, vyplývající z nekázně či neznalosti, má za následek vykázání posluchače z praktických cvičení se sankcí neomluvené absence.
20. Studenti musí být seznámeni s klasifikací látek toxických, kancerogenních, mutagenních a toxických pro reprodukci. Bezpečnostní listy jednotlivých látek jsou k dispozici v praktikárnách.
21. Studenti musí být seznámeni s pravidly bezpečnosti práce s látkami vysoce toxickými (označeny T+) používanými ve studentské laboratoři (např. rtuť, kyanid draselný, ethidium bromid, dusičnan rtuťnatý).

ROZPIS ÚLOH

Lab 1: Základní dovednosti potřebné pro práci v laboratoři

strana 5

- a) Laboratorní sklo a další pomůcky
 - seznámení se s názvy a způsobem použití laboratorního skla a dalších pomůcek
- b) Návčik odměřování objemů a vážení
 - pipetování destilované vody s kontrolou vážením
 - zjištění hustoty roztoku
 - příprava roztoku a jeho přesné rozpipetování do více zkumavek
 - pipetování velkých objemů

Lab 2: Příprava roztoků, reakce anorganických sloučenin

strana 11

- a) Příprava roztoku přesné koncentrace
 - příprava 100 ml roztoku chloridu vápenatého o koncentraci 100 mmol/l
- b) Filtrace, centrifugace
 - paralelně ve dvou zkumavkách vysrážet Ca^{2+} kyselinou šťavelovou ve 3 ml připraveného roztoku chloridu vápenatého, vzniklou sraženinu oddělit filtrací a centrifugací
- c) Vybrané reakce anorganických sloučenin
 - reakce iontů Ag^+ se zředěným roztokem HCl
 - reakce iontů Fe^{3+} s roztokem hexakynoželeznatanu draselného
 - reakce iontů Fe^{3+} s ionty SCN^-
 - reakce iontů Cu^{2+} s amoniakem
 - reakce iontů Ca^{2+} s kyselinou šťavelovou
 - reakce uhličitanů se zředěným roztokem HCl

Lab 3: Osmóza, osmotický tlak, osmolalita

strana 17

- a) Demonstrace osmózy
 - demonstrace kapilárních jevů a osmózy Osmometrem DM555-1A
- b) Příprava isotonických infúzních roztoků
 - příprava 200 ml fyziologického roztoku
 - příprava 250 ml Ringerova roztoku
- c) Kryoskopické měření osmolality
 - měření osmolality moderním osmometrem

Lab 4: Chromatografie

strana 27

- a) Papírová chromatografie aminokyselin
- b) Dělení rostlinných pigmentů chromatografií na tenké vrstvě
- c) Dělení barevné směsi gelovou chromatografií

Lab 5: pH, pufrů

strana 39

- a) Měření pH
 - univerzálním pH papírkem
 - papírkem "PHAN"
 - pomocí acidobazického indikátoru a srovnávacích pufrů
 - pH metrem
- b) Demonstrace funkce pufrů

Lab 6: Odměrná analýza

strana 47

a) Alkalimetrie

- standardizace titračního roztoku NaOH
- stanovení koncentrace CH_3COOH ve vzorku kuchyňského octa

b) Chelatometrie

- stanovení koncentrace Mg^{2+} v minerální vodě
- stanovení obsahu niklu v pevném vzorku

Lab 7: Optické metody

strana 53

- a) Identifikace acidobazického indikátoru pomocí absorpčního spektra
- b) Stanovení koncentrace Cu^{2+} (kalibrační křivka)
- c) Stanovení koncentrace Cl^- (jeden standard)

Lab 8: Enzymologie I

strana 61

- a) Specifita enzymů (α -amyláza, sacharáza)
- b) Závislost aktivity enzymů na pH (α -amyláza)

Lab 9: Enzymologie II

strana 71

- a) Stanovení Michaelisovy konstanty kyselý fosfatázy
- b) Sledování aktivity katalázy

Lab 10: Enzymologie III

strana 79

- a) Kompetitivní inhibice sukcinátdehydrogenázy malonátem
- b) Sledování aktivity mléčné xanthinoxidoreduktázy

Vybrané klinicko-biochemické hodnoty

strana 87

Jméno:
Skupina:
Spolupracovníci:

Datum:

Lab 1: Základní dovednosti potřebné pro práci v laboratoři

a) Laboratorní sklo a další pomůcky

Úkol: Seznamte se s názvy pomůcek používaných v laboratořích

Na pracovním stole je rozloženo různé laboratorní sklo a další pomůcky. Přiřaďte kartičky s příslušným názvem. Po splnění úkolu si nechte překontrolovat správnost asistentem nebo laborantkou, kartičky posbírejte a zamíchejte pro další pracovní skupinku.

Doplňte názvy zobrazeného laboratorního skla a dalších pomůcek.



| | | | | |
|--|--|--|--|--|
| | | | | |
|--|--|--|--|--|



| | | | | |
|--|--|--|--|--|
| | | | | |
|--|--|--|--|--|



| | | | | |
|--|--|--|--|--|
| | | | | |
|--|--|--|--|--|



| | | | | |
|--|--|--|--|--|
| | | | | |
|--|--|--|--|--|

Odměrné sklo



| | | | |
|--|--|--|--|
| | | | |
|--|--|--|--|

b) Nácvik odměřování objemů a vážení

Úkol 1: Pipetování destilované vody s kontrolou vážením

a) Pipetování větších objemů, pipety s fixním objemem

Na miskou vah položte prázdnou *malou kádinku*, do níž budete pipetovat destilovanou vodu, a stiskněte tlačítko pro **tárování** (vynulování hmotnosti na vahách položené nádoby, v níž vážíme).

Kádinku přeneste z misky vah na pracovní stůl a postupně do ní napipetujte destilovanou vodu v následujících objemech:

3 x 2000 μl

2 x 500 μl

Pro pipetování 2 ml (=2000 μl) použijete pipetu s fixním objemem a příslušnou špičku (velká bílá). Je třeba překontrolovat, že spojení špičky s pipetou těsní. Pipety, které budete používat, se nasazováním a sundáváním špičky snadno v místě připojení špičky povolí, pak netěsní a pipetovaná kapalina ze špičky vytéká! Podobně budete pipetovat 0,5 ml (=500 μl), pipetou s fixním objemem a příslušnou špičku (modrá).

Po dokončení pipetování kádinku položte na miskou vah a odečtěte hmotnost napipetované destilované vody. Srovnajte skutečný navážený výsledek s očekávanou hodnotou vypočítanou součtem pipetovaných objemů a přepočtem objemu na hmotnost přes hustotu. Uvažujte hustotu destilované vody při teplotě v laboratoři rovnu $\rho=1,000 \text{ g/cm}^3$.

| Očekávaný objem | Očekávaná hmotnost | Skutečný výsledek |
|-----------------|--------------------|-------------------|
| | | |

b) Pipetování menších objemů, pipety s nastavitelným objemem

Na miskou vah položte prázdnou malou plastovou zkumavku, tzv. *ependorfku*, do níž budete pipetovat destilovanou vodu, a stiskněte tlačítko pro **tárování**.

Otevřenou *ependorfku* si vezměte do ruky a postupně do ní napipetujte destilovanou vodu v následujících objemech:

375 μl

25 μl

Pro pipetování 375 μl použijete pipetu s nastavitelným objemem v rozsahu 100-1000 μl a příslušnou špičku (modrá). Pro pipetování 25 μl použijete pipetu s nastavitelným objemem v rozsahu 20-200 μl a příslušnou špičku (žlutá).

Po dokončení pipetování *ependorfku* uzavřete a položte na miskou vah. Odečtěte hmotnost napipetované destilované vody. Srovnajte skutečný navážený výsledek s očekávanou hodnotou vypočítanou součtem pipetovaných objemů a přepočtem objemu na hmotnost přes hustotu. Uvažujte hustotu destilované vody při teplotě v laboratoři rovnu $\rho=1,000 \text{ g/cm}^3$.

| Očekávaný objem | Očekávaná hmotnost | Skutečný výsledek |
|-----------------|--------------------|-------------------|
| | | |

Závěr:

Úkol 2: Zjištění hustoty roztoku

Na misku vah položte prázdnou *eppendorfku* a stiskněte tlačítko pro **tárování**.

Do *eppendorfky* napipetujte přesně 1 ml (=1000 μ l) roztoku, jehož hustotu máte za úkol zjistit.

Pro pipetování 1000 μ l použijte pipetu s nastavitelným objemem v rozsahu 100-1000 μ l a příslušnou špičku (modrá).

Eppendorfku uzavřete, položte na misku vah a odečtěte hmotnost napipetovaného roztoku. Ze známého objemu a hmotnosti spočítejte hustotu.

| <i>Objem</i> | <i>Hmotnost</i> | <i>Hustota</i> |
|--------------|-----------------|----------------|
| | | |

Závěr:

Úkol 3: Příprava roztoku a jeho přesné rozpípetování do více zkumavek

Do *ependorfy* napípetujte: 93 μ l destilované vody
7 μ l barevného roztoku

Pro pípetování 93 μ l použijte pípetu s nastavitelným objemem v rozsahu 20-200 μ l a příslušnou špičku (žlutá). Pro pípetování 7 μ l použijte pípetu s nastavitelným objemem v rozsahu 0,5-10 μ l a příslušnou špičku (malá bílá). Přidáváte velmi malý objem. Ústí špičky je třeba ponořit pod hladinu roztoku, který už je v *ependorfce*. Během přidávání těchto 7 μ l výsledný roztok i promícháte. Čtěte níže!

Obsah *ependorfy* promíchejte. Pro tento účel nejlépe poslouží tzv. *propípetování*, tj. opakované "nasávání a vypouštění" do špičky pípety, pohyb roztoku ve špičce "nahoru dolů". V našem případě je roztok barevný, měli byste přímo vidět, zda už je dostatečně promíchaný. Dejte pozor, aby špička po jejím vytáhnutí zpod hladiny na konci *propípetování* byla prázdná!

Do stojánku si připravte 5 mikrozkušavek a do každé napípetujte přesně 20 μ l připraveného roztoku.



Závěr (zhodnoťte, jak přesně a správně jste pípetovali):

Úkol 4: Pipetování velkých objemů

Do *titrační baňky* napipetujte: 10,0 ml destilované vody
přidejte: 5,0 ml 0,1 M HCl
5 kapek indikátoru

Pro pipetování 10,0 ml destilované vody použijte skleněnou pipetu s balónkem. 5,0 ml 0,1 M HCl přidejte z dávkovače. Dávkovač je určen pro odměřování agresivních reagentů. Jde o nádobu opatřenou pístem, na němž lze nastavit požadovaný objem. Pro vaši úlohu je objem 5 ml již nastaven, pouze k výtokové trubičce přistavíte titrační baňku. Celý píst se vytáhne na doraz nahoru a pak se pomalu stlačí zpět dolů. V posledním kroku přidáte 5 kapek indikátoru (**methylová červeně**).

Závěr:

Jméno:
Skupina:
Spolupracovníci:

Datum:

Lab 2: Příprava roztoků, reakce anorganických sloučenin

K popisu složení roztoku je možné použít některou z těchto veličin:

| <i>Veličina</i> | <i>Doplňte definici:</i> | <i>Základní jednotka</i> |
|------------------------|--------------------------|--------------------------|
| Látková koncentrace | | |
| Hmotnostní koncentrace | | |
| Hmotnostní zlomek | | |

a) Příprava roztoku přesné koncentrace

Úkol: Připravte 100 ml roztoku chloridu vápenatého o koncentraci 100 mmol/l

Vypočítejte, kolik g $\text{CaCl}_2 \cdot 2 \text{H}_2\text{O}$ ($M = 147,03 \text{ g/mol}$) bude třeba na přípravu 100 ml roztoku o koncentraci 100 mmol/l.

| | |
|--|----------|
| | Výsledek |
| | g |

Odvažte přesně potřebné množství.

Použijete váhy nazývané *předvážky*, tj. normální laboratorní váhy, se kterými se snadno a rychle pracuje a jejichž přesnost je pro obvyklé potřeby dostačující. Váhy umožňují tzv. **tárování** (vynulování hmotnosti na vahách položené nádobky, v níž vážíme).

Na misku vah položte malou kádinku, v níž budeme vážit, a stiskněte tlačítko pro tárování. Pomocí lžičky přidávejte pevný chlorid vápenatý tak, abyste měli přesně potřebné množství.

Odvážené množství chloridu vápenatého rozpustíte v kádince v „malém“ množství destilované vody (cca 30-50 ml).

Obsah z kádinky přelijte do odměrné baňky o objemu 100 ml.

Do kádinky, ve které jste chlorid vápenatý rozpouštěli, přidejte „nové malé množství“ destilované vody (cca 20 ml). Obsah znovu přelijte do odměrné baňky.

Destilovanou vodou (ze stříčky) doplňte odměrnou baňku přesně po rysku (na objem **100 ml**).

Odměrnou baňku uzavřete zátkou a důkladně obsah promíchejte.

Jaká je látková koncentrace rozpuštěných iontů v připraveném roztoku?

| | |
|------------------|--------|
| Ca ²⁺ | mmol/l |
| Cl ⁻ | mmol/l |

Jaká je hmotnostní koncentrace Ca²⁺ v připraveném roztoku?

Ar(Ca) = 40,08

| | |
|--|----------|
| | Výsledek |
| | g/l |
| | mg/l |

Pozor! Roztok nevylévejte – budete jej potřebovat v následující části b).

b) Filtrace, centrifugace

Vysvětlete pojmy filtrace a centrifugace.

Úkoly: Část připraveného roztoku chloridu vápenatého vysrážejte kyselinou šťavelovou, vzniklé sraženiny oddělte pomocí filtrace a centrifugace

1. Srážení

Ionty Ca^{2+} je možné z roztoku odstranit (podle koncentrace buď jen vyvázat, nebo při vyšších koncentracích i vysrážet) pomocí kyseliny šťavelové.

Do každé ze dvou připravených centrifugačních zkumavek (kónické dno) odpipetujte 3,0 ml roztoku chloridu vápenatého připraveného podle návodu v oddílu a).

Spočítejte, kolik ml roztoku kyseliny šťavelové ($c = 0,1 \text{ mol/l}$) je třeba k úplnému vysrážení Ca^{2+} iontů v odměřených 3,0 ml roztoku.

| | |
|--|----------|
| | Výsledek |
| | ml |

Napipetujte do centrifugačních zkumavek s roztokem chloridu vápenatého vypočítaný objem roztoku kyseliny šťavelové.

| |
|--------------------------|
| <i>pozorované změny:</i> |
|--------------------------|

Sraženinu v první zkumavce oddělte filtrací, ve druhé centrifugací:

2. Filtrace

Filtrační papír přeložte na polovinu a následně na čtvrtinu a otevřete ho tak, aby vytvořil kužel. Takto připravený filtr vložte do nálevky. Ovlhčete jej destilovanou vodou, aby přilnul na stěny.

Nálevku s filtrem vložte do filtračního kruhu upevněného na stojanu. Pod nálevku umístěte kádinku tak, aby se seříznutý stonek nálevky dotýkal delším koncem vnitřní stěny kádinky.

Roztok se sraženinou nalévejte na filtr po tyčince ke stěně nálevky. Proud nesmí směřovat přímo do ústí nálevky, aby nedošlo k protržení filtru.

3. Centrifugace

Zkumavky uvnitř centrifugy musí být vyvážené, potřebujeme „protizkumavku“. Do druhé stejné centrifugační zkumavky dejte přibližně stejný objem vody.

Požádejte svého asistenta případně laborantku o provedení centrifugace.

Zhodnoťte výsledky:

Závěr:

c) Vybrané reakce anorganických sloučenin

Úkoly: Vyzkoušejte si vybrané reakce anorganických sloučenin.

Pro každou z následujících úloh budete potřebovat 1 čistou zkumavku. Nezáleží na přesném odměřování objemů, ze zásobních lahví budete roztoky přenášet kapátkem nebo přímo odlévat do zkumavek v přiměřeném malém množství (asi 1 ml, tj. cca 1 cm výšky sloupce roztoku ve zkumavce).

1. reakce iontů Ag^+ se zředěným roztokem HCl

POZOR: při potřísnění kůže ionty Ag^+ vznikají těžko odstranitelné černé skvrny; rizikové je nejen polítko roztokem, ale i dotýkání se špinavého skla

Do zkumavky opatrně odlijte asi 1 ml roztoku s ionty Ag^+ .

K roztoku ve zkumavce přilijte asi 1 ml zředěného roztoku HCl , zkumavkou netřepejte a pozorujte.

pozorované změny:

reakční rovnice v iontové podobě

2. reakce iontů Fe^{3+} s roztokem hexakynoželednatanu draselného

vzorec hexakynoželednatanu draselného:

Do zkumavky odlijte asi 1 ml roztoku s ionty Fe^{3+} .

barva původního roztoku:

K roztoku ve zkumavce přidejte pár kapek roztoku hexakynoželeznatanu draselného.

pozorované změny:

*reakční rovnice v **iontové** podobě*

Jaký je tradiční název pro intenzivní barvu vzniklou reakcí Fe^{3+} iontů s hexakynoželeznatany?

3. reakce iontů Fe^{3+} s ionty SCN^-

Do zkumavky odlijte asi 1 ml roztoku s ionty Fe^{3+} . Dále přidejte pár kapek roztoku s ionty SCN^- .

pozorované změny:

4. reakce iontů Cu^{2+} s amoniakem

Do zkumavky odlijte asi 1 ml roztoku s ionty Cu^{2+} .

barva původního roztoku:

K roztoku ve zkumavce přidejte asi 1 ml zředěného roztoku amoniaku.

pozorované změny:

*reakční rovnice v **iontové** podobě*

5. reakce iontů Ca^{2+} s kyselinou šťavelovou

Volné ionty Ca^{2+} plní v tělních tekutinách mnoho funkcí. Důležitou roli hrají i při srážení krve (hemokoagulaci). Vyvázáním Ca^{2+} lze *in vitro* zabránit srážení krve, což má význam v klinické laboratorní praxi, pokud potřebujeme, aby krev po odběru zůstala nesražená. Ionty Ca^{2+} je možné z roztoku odstranit (vyvázat) pomocí organických kyselin obsahujících více karboxylových skupin. Příkladem takových látek jsou kyselina šťavelová a kyselina citronová.

| | |
|--|----------------------------------|
| <i>vzorec kyseliny šťavelové (oxalové)</i> | <i>vzorec kyseliny citronové</i> |
|--|----------------------------------|

Vyzkoušejte si reakci Ca^{2+} iontů s kyselinou šťavelovou. Do zkumavky odlijte asi 1 ml roztoku Ca^{2+} . K roztoku ve zkumavce přidejte asi 1 ml roztoku kyseliny šťavelové.

pozorované změny:

reakční rovnice v iontové podobě

6. reakce uhličitanů se zředěným roztokem HCl

Do zkumavky odlijte asi 1 ml roztoku uhličitanu sodného. K roztoku ve zkumavce přidejte asi 1 ml zředěného roztoku HCl.

pozorované změny:

| | |
|------------------------|--------------------------------|
| <i>reakční rovnice</i> | <i>plyn, který se uvolňuje</i> |
|------------------------|--------------------------------|

Lab 3: Osmóza, osmotický tlak, osmolalita

Uvažujme nádobu rozdělenou na poloviny membránou (v obrázcích je znázorněna čárkovanou čarou). Na začátku je v levé polovině nádoby čistá voda, v pravé polovině nádoby je roztok obsahující směs velkých a malých molekul (iontů, či jiných částic). Hladiny jsou v obou polovinách nádoby ve stejné výši. Budeme řešit tři odlišné možnosti chování membrány rozdělující nádobu. Zakreslete do obrázku na pravé straně, jak bude vypadat situace v pravé a levé polovině nádoby po dosažení rovnovážného stavu (množství velkých a malých částic, výšky hladin). Najděte odpovědi na uvedené otázky.

1) membrána je volně propustná pro vodu, malé i velké částice

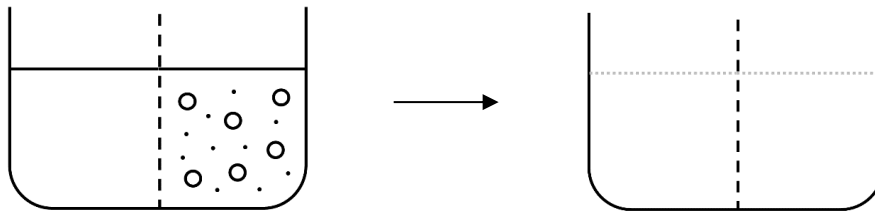

Popište slovy, k čemu dojde:

Tento proces se nazývá:

2) membrána je volně propustná jen pro vodu a malé částice

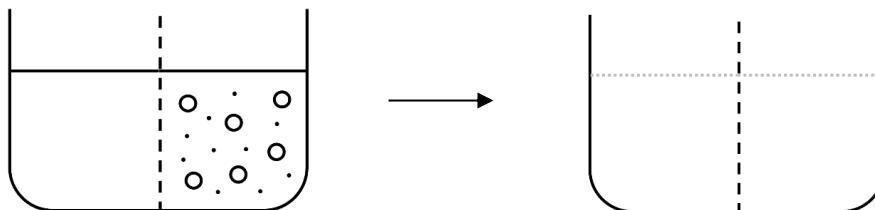

Popište slovy, k čemu dojde:

Tento princip je využíván u separační (dělící) metody, která se nazývá:

3) membrána je volně propustná jen pro vodu, rozpuštěné částice neprocházejí

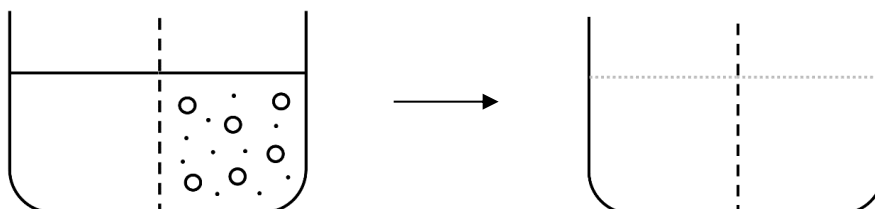

Popište slovy, k čemu dojde:

Tento jev (děj, proces) se nazývá:

Abychom měli výčet možností chování membrány úplný, ještě by přicházela v úvahu jedna možnost, kdy membrána není propustná vůbec pro nic. Ale to není ničím zajímavé ☺.

Membrána popsaná v případech 2 a 3 je propustná jen pro něco, označuje se proto jako **semipermeabilní** (polopropustná). Dále se budeme zabývat pouze jevem popsaným v případě 3, kdy jsou prostředí od sebe oddělena membránou propustnou pouze pro rozpouštědlo (v našem případě pro vodu). Děj, který jste popsali, je způsoben přítomností tzv. osmoticky aktivních částic v roztoku. Nezáleží na velikosti částic, jejich náboji ani tvaru. Důležitý je pouze počet "kusů" těchto částic. Přítomnost osmoticky aktivních částic nezpůsobuje pouze jev popsaný výše, ale mění řadu vlastností použitého rozpouštědla (pro nás bude rozpouštědlem vždy voda).

Dochází k: snížení teploty tání (= kryoskopický efekt)
vzestupu teploty varu (= ebulioskopický efekt)

K popisu vlastnosti roztoku, která způsobuje popsané jevy, je možné použít některou z těchto veličin:

| <i>Veličina</i> | <i>Doplňte definici:</i> | <i>Základní jednotka</i> |
|-----------------|--------------------------|--------------------------|
| osmotický tlak | | Pa |
| osmolarita | | mol/l |
| osmolalita | | mol/kg rozpuštědla |

Je důležité si uvědomit, že jediné, na čem záleží, je koncentrace všech možných částic v roztoku (iontů, molekul, ...) bez ohledu na druh částice, její velikost, náboj a tvar.

| | |
|--|----------|
| Jakou osmolaritu má roztok glukózy o koncentraci 100 mmol/l? | Výsledek |
| | mmol/l |

| | |
|---|----------|
| Jakou osmolaritu má roztok NaCl o koncentraci 100 mmol/l? | Výsledek |
| | mmol/l |

| | |
|--|----------|
| Jakou osmolaritu má roztok CaCl ₂ o koncentraci 100 mmol/l? | Výsledek |
| | mmol/l |

| | |
|---|----------|
| Jakou osmolaritu má roztok, který obsahuje: NaCl 140 mmol/l glukóza 10 mmol/l močovina 10 mmol/l | Výsledek |
| | mmol/l |

V biochemii budeme dávat přednost osmolalitě (číselně se nerovná přesně osmolaritě, ale není ani výrazně odlišná).

Osmolalita vnitřního prostředí (= extracelulární tekutiny, krevní plazmy):

Osmolalita vnitřního prostředí se udržuje stálá, na úkor osmolality moči. Osmolalita moči se může pohybovat v širokém rozmezí hodnot (50–1200 mmol/kg_{vody}), záleží především na příjmu tekutin, ale i na dalších vlivech (pocení, ...).

Srovnáváme-li osmolalitu (osmolaritu, osmotický tlak) dvou roztoků, používáme termíny:

Doplňte vysvětlení následujících termínů:

| | |
|-----------------------|--|
| hypoosmolární | |
| isoosmolární | |
| hyperosmolární | |

a) Demonstrace osmózy

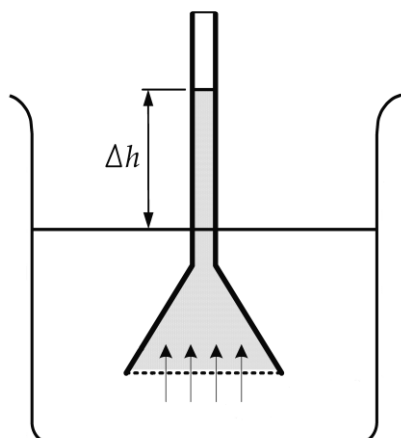

Pokusíme se realizovat klasický experiment demonstrující osmózu, jehož princip je znázorněný na obrázku. Roztok o větší osmolalitě nasává přes polopropustnou membránu vodu, a dochází tak k vzestupu jeho hladiny. Teoreticky by se měl vzestup hladiny zastavit, až hydrostatický tlak sloupce vyrovná osmotický tlak roztoku.

$$\pi = \Delta h \rho g$$

Δh ... výška sloupce

ρ ... hustota kapaliny

g ... gravitační konstanta

Pokus

Máme k dispozici komerčně dostupnou pomůcku pro demonstraci kapilárních jevů a osmózy.



Osmometr DM555-1A

Trubice má velmi tenký průměr (kapilára), uplatní se zde výrazně i kapilární jevy způsobené povrchovým napětím, které velmi usnadňují pohyb kapaliny vzhůru proti směru působení gravitace. Povrchové napětí způsobuje, že se povrch kapalin chová jako elastická vrstva, snaží se dosáhnout co nejmenší energie.

Přes dno baňky osmometru přichyťte pomocí gumiček polopropustnou membránu. Gumičky musí zajistit těsnost systému. Membránu zvlhčete ponořením do destilované vody.

Do baňky osmometru nalijte 2-3 mm od kraje roztok sacharózy (pro lepší viditelnost obarvený modrým potravinářským barvivem).

Hrdlo baňky uzavřete zátkou na spodním konci skleněné trubice osmometru.

Vložte osmometr do velké kádinky s destilovanou vodou a zafixujte tak, aby spodní část osmometru s membránou nestála na dně.

Na stopkách začněte měřit čas. Zaznamenejte dobu, za kterou vystoupí hladina v kapiláře až na její vrchol přecházející v rozšířenou baňku.

| | | | |
|---------------------------------------|-------------------------------------|-------|-------|
| Začátek pokusu: ("kolik je hodin") | Konec pokusu: ("kolik je hodin") | Doba: | minut |
| Rozdíl hladin – výška sloupce (mm): | | | |

Proč používáme právě sacharózu?

Celofán, který používáme jako membránu, se rozhodně nechová jako ideální teoretická semipermeabilní membrána, nepouští jen rozpouštědlo (vodu), ale bohužel i další malé částice velikosti Na^+ a Cl^- iontů, proto pro tento demonstrační pokus nemůžeme použít roztok NaCl případně CaCl_2 (běžné soli velice dobře rozpustné ve vodě, vezmeme-li dále v úvahu nízkou molární hmotnost iontů vzniklých disociací, dojdeme k závěru, že jsou to ideální látky pro přípravu roztoků o vysoké osmolalitě). Sacharóza ($\text{C}_{12}\text{H}_{22}\text{O}_{11}$) už má dost velkou molekulu, aby póry v našem celofánu neprošla. Je to cukr s extrémní rozpustností ve vodě, což umožní také připravit celkem "koncentrovaný" roztok.

Jaká je látková koncentrace nasyceného roztoku sacharózy ($M = 342,3 \text{ g/mol}$)?
Rozpustnost při 25°C : 67,9 g sacharózy ve 100 g roztoku (hustota: $1,338 \text{ g/cm}^3$)

| | |
|--|----------|
| | Výsledek |
| | mol/l |
| | mmol/l |

Jakou má tento roztok osmolaritu?

| | |
|--|----------|
| | Výsledek |
| | mol/l |
| | mmol/l |

Jakou má tento roztok osmolalitu?

| | |
|--|--------------------------|
| | Výsledek |
| | mol/ kg _{vody} |
| | mmol/ kg _{vody} |

Závěr:

b) Příprava isotonických infuzních roztoků

Úkol 1: Připravte 200 ml fyziologického roztoku

Fyziologický roztok je 0,9% roztok NaCl. Jedná se o roztok isotonický, tj. roztok isoosmolární s krevní plazmou.

Vypočítejte, kolik g NaCl bude třeba na přípravu 200 ml 0,9% roztoku NaCl (hustota: $1,00 \text{ g/cm}^3$).

| | |
|--|----------|
| | Výsledek |
| | g |

Odvažte přesně potřebné množství.

Odvážené množství NaCl přeneste do kádinky, kde ho rozpustíte v „malém“ množství destilované vody (cca 50 ml).

Obsah z kádinky přelijte do odměrné baňky o objemu 200 ml.

Do kádinky, ve které jste NaCl rozpouštěli, přidejte „nové malé množství“ destilované vody (cca 50 ml). Obsah znovu přelijte do odměrné baňky.

Destilovanou vodou (ze stříčky) doplňte odměrnou baňku po rysku (tj. na objem **200 ml**).

Odměrnou baňku uzavřete zátkou a důkladně obsah promíchejte.

Jaká je látková koncentrace připraveného roztoku?

$M_{\text{NaCl}} = 58,5 \text{ g/mol}$

| | |
|--|----------|
| | Výsledek |
| | mol/l |
| | mmol/l |

Jaká je hmotnostní koncentrace připraveného roztoku?

| | |
|--|----------|
| | Výsledek |
| | g/l |

Jakou má tento roztok osmolaritu?

| | |
|--|----------|
| | Výsledek |
| | mmol/l |

Jakou má tento roztok osmolalitu?

| | |
|--|---------------|
| | Výsledek |
| | mmol/ kg vody |

Úkol 2: Připravte 250 ml Ringerova roztoku

Fyziologický roztok v podobě 0,9% NaCl obsahuje pouze Na^+ a Cl^- ionty. V krevní plazmě jsou přítomny ale i jiné ionty. V praxi se používají i infuzní roztoky trochu více odpovídající složení krevní plazmy. Jedním z nich je Ringerův roztok.

Postupně navažte pomocí plastové váženky a přeneste navážená množství do 250 ml Erlenmayerovy baňky:

| | |
|------------------|---------|
| chlorid sodný | 2,150 g |
| chlorid draselný | 0,075 g |
| chlorid vápenatý | 0,083 g |

Do téže Erlenmayerovy baňky spláchněte i nepozorovatelné zbytky z váženky pomocí stříčky s destilovanou vodou.

Přidejte destilovanou vodu do objemu asi tak 100 – 150 ml a krouživým mícháním dokonale rozpustíte obsah.

Pomocí nálevky přelijte obsah Erlenmayerovy baňky do 250 ml odměrné baňky. Erlenmayerovu baňku alespoň 2× propláchněte malým množstvím vody, vše pořád slívejte do odměrné baňky.

Destilovanou vodou (ze stříčky) doplňte odměrnou baňku přesně po rysku (na objem **250 ml**).

Odměrnou baňku uzavřete zátkou a důkladně obsah promíchejte.

Jaká je látková koncentrace jednotlivých iontů v připraveném roztoku?

$$M(\text{NaCl}) = 58,45 \text{ g/mol}$$

$$M(\text{KCl}) = 74,56 \text{ g/mol}$$

$$M(\text{CaCl}_2 \cdot 2\text{H}_2\text{O}) = 146,99 \text{ g/mol}$$

| | Výsledek |
|--|-------------------------|
| | Na^+ mmol/l |
| | K^+ mmol/l |
| | Ca^{2+} mmol/l |
| | Cl^- mmol/l |

Jakou má tento roztok osmolaritu?

| | Výsledek |
|--|----------|
| | mmol/l |

Jakou má tento roztok osmolalitu?

| | |
|--|--------------------------|
| | Výsledek |
| | mmol/ kg _{vody} |

Závěr:

c) Kryoskopické měření osmolality

Osmolalitu budeme stanovovat na základě kryoskopického efektu. Čím je větší osmolalita roztoku, tím má nižší teplotu tání (tuhnutí). Rozdíl mezi teplotou tání roztoku a teplotou tání čistého rozpouštědla (ΔT , pokles bodu tání) je přímo úměrný osmolalitě. Konstantou úměrnosti je tzv. kryoskopická konstanta.

$$\Delta T = K \times \text{osmolalita} \quad \text{kryoskopická konstanta vody: } K_K = 1,86 \text{ } ^\circ\text{C} \times \text{kg} \times \text{mol}^{-1}$$

pozn. K měření osmolality by bylo možné využít i ebullioskopického efektu. Čím je větší osmolalita roztoku, tím má vyšší teplotu varu. Rozdíl mezi teplotou varu roztoku a teplotou varu čistého rozpouštědla (ΔT , vzestup bodu varu) je přímo úměrný osmolalitě. Konstantou úměrnosti je v tomto případě ebullioskopická konstanta.

$$\text{ebullioskopická konstanta vody: } K_E = 0,513 \text{ } ^\circ\text{C} \times \text{kg} \times \text{mol}^{-1}$$

| | |
|--|----------|
| Jakou teplotu tání (tuhnutí) má vodný roztok o osmolalitě 3,5 mol/kg _{vody} ? | Výsledek |
| | °C |

Tyto znalosti nám umožní převést úlohu "Jak změřit osmolalitu?" na úlohu "Jak změřit teplotu tání?".

Teplotu tání (tuhnutí) lze snadno odečíst z časového průběhu poklesu teploty během ochlazování analyzovaného vzorku.

Co se stane s tekutinou, budeme-li ji ochlazovat?

Teplota postupně klesá, dosáhne-li se teploty tuhnutí (tání), pokles teploty se zastaví, dokud všechna tekutina neztuhne v led. Teprve potom může pokles teploty pokračovat a zastaví se na teplotě prostředí, kam je tento vzorek umístěn.

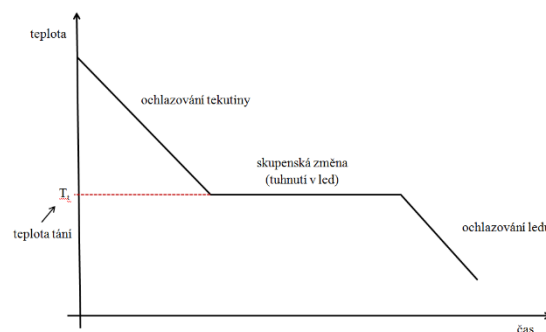

Měření osmolality moderním osmometrem

Máme k dispozici i moderní osmometr, přístroj pro kryoskopické stanovení celkové osmolality ve vodných roztocích s dotykovým LCD. Používá velmi citlivý teploměr s rozlišitelností 0,001 °C, což odpovídá ve výsledku osmolality rozlišitelnosti 1-2 mmol/kg. Pracuje se s objemy vzorků 50 µl, doba měření je cca 1 min. Měření je snadné a rychlé, proto proměříme více vzorků.

Úkol: Změřte osmolalitu připravených infuzních roztoků a dalších vzorků

Příprava vzorků

1. Destilovaná voda – eppendorfka ve stojánku u přístroje
2. Vzorek vlastní moči – k dispozici je odběrová nádobka, toaleta...
3. Fyziologický roztok (0,9% NaCl) – máme připraveno
4. Ringerův roztok – máme připraveno
5. Ringerův roztok + ethanol:

Odměrným válcem odměřte co nejpřesněji 50 ml Ringerova roztoku, přelijte do kádinky a připipetujte **0,25 ml** 40% alkoholického nápoje.

Spočítejte, jaký vzestup osmolality (osmolarity) by měl tento přírůstek ethanolu způsobit:

$M_{\text{ethanolu}} = 46 \text{ g/mol}$

Hustota čistého ethanolu: $0,789 \text{ g/cm}^3$

6. Ringerův roztok + glukóza:

Odměrným válcem odměřte co nejpřesněji 50 ml Ringerova roztoku, přelijte do kádinky. Odvažte pomocí váženky **270 mg** glukózy a tu rozpusťte v roztoku v kádince.

Spočítejte, jaký vzestup osmolality (osmolarity) by měl tento přídavek glukózy způsobit:

$$M_{\text{glukózy}} = 180 \text{ g/mol}$$

Do 6 kryoskopických zkumavek napipetujte po 50 μ l vzorky. *Bez bublin!*
Změřte osmolalitu.

| <i>Vzorek</i> | <i>Změřená osmolalita</i> |
|---------------------------------|---------------------------|
| Destilovaná voda | mmol/kg |
| Vzorek moči | mmol/kg |
| Fyziologický roztok (0,9% NaCl) | mmol/kg |
| Ringerův roztok | mmol/kg |
| Ringerův roztok + ethanol | mmol/kg |
| Ringerův roztok + glukóza | mmol/kg |

Závěr:

Lab 4: Chromatografie

Definujte obecně, co je chromatografie:

a) Papírová chromatografie aminokyselin

Dělení probíhá na chromatografickém papíře, který je nosičem stacionární fáze, tj. vody, která je v množství asi 5% trvale vázaná na celulózu. Pro méně náročné práce může být nahrazen papírem filtračním, který na rozdíl od papíru chromatografického nemá tak přesně definované vlastnosti. Mobilní fází jsou různá organická rozpouštědla nebo jejich směsi s určitým podílem vody, aby nedocházelo k vymývání stacionární fáze z nosiče.

Vzorky se nanášejí na start kapilární mikropipetou v objemu 2 až 10 μl . Během nanášení se rozpouštědlo odpařuje, aby se vzorek zkoncentroval do skvrny o malém průměru.

Vyvíjení se provádí ve skleněných uzavřených komorách. Dojde-li čelo na konec papíru, chromatogram se vyjme, usuší a podle potřeby vyvolá. (Postříká se vhodným činidlem, které dává se všemi vzorky výraznou barevnou reakci). Někdy se použije UV-detekce. Řada látek (často přírodního původu) vykazuje v UV-světle barevnou fluorescenci. K vyhodnocení se použije hodnota retardačního faktoru R_f a provede se srovnání s paralelně nanesenými standardy.

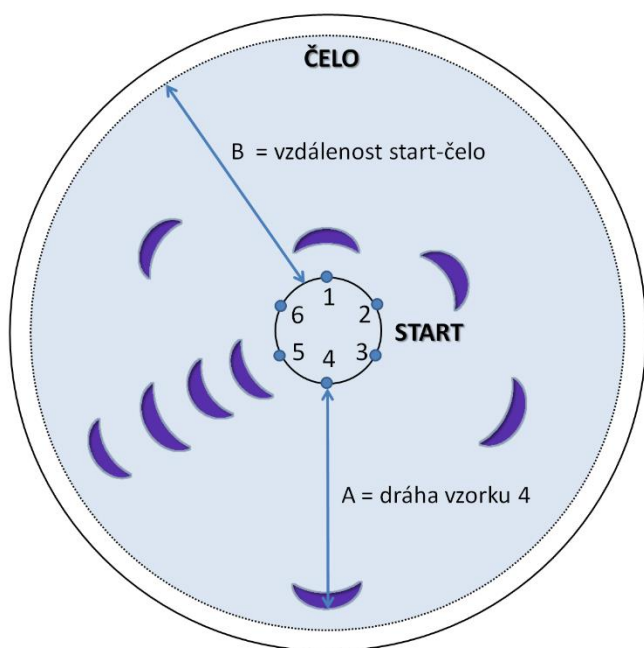

$$R_f = \frac{A}{B}$$

Úkol: Určete aminokyselinu v neznámém vzorku

Příprava chromatogramu

Na pracovním stole máte připraven chromatografický papír o velikosti 18×18 cm. Určete střed a kolem středu opište kružnici o průměru přibližně 3 cm (*můžete použít připravenou šablonu*). Na kružnici naznačte **lehce** šest bodů tak, aby jednotlivé body byly po kružnici rovnoměrně rozloženy. Jednotlivé body, na které se budou nanášet vzorky, očísľujte (*použijte měkkou tužku, nikoliv propisovací nebo fix!*)

Na body označené čísky 1 až 4 naneste standardy. *Standardy jsou ve stojánku na pracovním stole. K nanášení použijte Pasteurovy pipety.* Na bod označený číslem 5 naneste směs standardů, na bod číslo 6 jeden z neznámých vzorků. Standardy, směs i vzorek naneste 3× na stejné místo. Mezi jednotlivými kapkami stále odpařujte rozpouštědlo (*použijte k tomu fén nebo infralampu*), aby vzorek zůstal na malé ploše. Průměr skvrny by neměl přesáhnout 0,5 cm. Jednotlivé vzorky nanesené na kružnici se nesmí dotýkat nebo dokonce překrývat. Na kvalitní a pečlivé práci při nanášení vzorků závisí i dobrý výsledek experimentu.

Do středu kruhu uděľte malý otvor (*např. hrotem tužky*), jímž provléknete „knot“ (*pevně stočený proužek chromatografického papíru*).

Vyvíjení a detekce

Pracujte pouze v digestoři!

Do *Petriho* misky s připravenou vyvíjecí směsí (*n*-butanol – kyselina octová - voda 4:1:1) vložte chromatogram tak, aby knot zasahoval do vyvíjecí směsi. Lehce přiklopte horní misku a pozorujte radiální postup rozpouštědla. Vyvíjení trvá asi 1 hodinu.

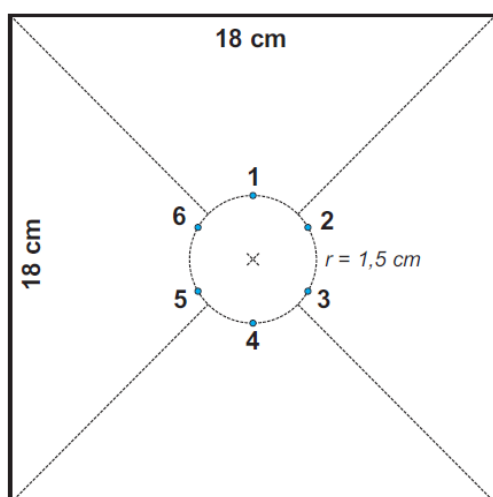

Chromatogram

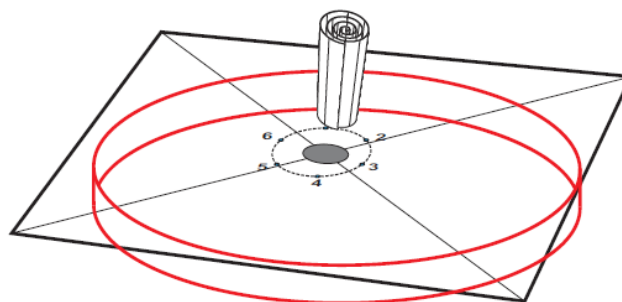

Vyvíjecí komora

Dojde-li čelo k okraji misky, vyvíjení ukončete. Chromatogram vyjměte, pinzetou odstraňte knot a **ihned**, dokud je papír ještě vlhký, tužkou označte polohu čela. Pak nechte chromatogram v digestoři usušit.

Suchý chromatogram stejnoměrně z vhodné vzdálenosti postříkejte činidlem pro detekci aminokyselin (roztok ninhydrinu v acetonu).

Pracujte pouze v digestoři, použijte ochranné rukavice!

Snažte se, aby celá plocha mezi startem a čelem (místo, kde putovala mobilní fáze a kde lze očekávat, že se budou nacházet složky vzorku) byla rovnoměrně zvlhčena. Nechte v digestoři uschnout před rozsvícenou infralampou ve vzdálenosti asi 30 cm (chromatogram můžete opřít o zadní stěnu digestoře) a pak zahřejte asi na 80°C přiblížením chromatogramu těsně k infralampě (celá plocha musí být postupně zahřáta). Objeví se modrofialové skvrny aminokyselin. Najděte jejich těžiště a změřte potřebné vzdálenosti pro výpočet R_f . Porovnáním výsledků určete neznámou aminokyselinu. Vypočítané hodnoty R_f запиšte do tabulky.

Sem vložte fotku, překreslete nebo vlepte chromatogram

| <i>Pozice</i> | <i>Aminokyselina</i> | <i>R_f (jednotlivých vzorků)</i> |
|---------------|-------------------------|--|
| 1 | Lysin | |
| 2 | Glycin | |
| 3 | Alanin | |
| 4 | Isoleucin | |
| 5 | Směs aminokyselin 1 – 4 | - - - |
| 6 | Vzorek | |

Napište strukturní (racionální) vzorce aminokyselin:

| | |
|------------------|---------------|
| <i>alanin</i> | <i>glycin</i> |
| <i>isoleucin</i> | <i>lysin</i> |

Která z uvedených aminokyselin je nejméně polární?

Která z uvedených aminokyselin je nejvíce polární?

Závěr:

b) Dělení rostlinných pigmentů chromatografií na tenké vrstvě

Tenkovrstvá chromatografie (TLC – thin layer chromatography) představuje velmi jednoduchou, ale značně účinnou chromatografickou metodu, jejíž podstatou je rozdělení jednotlivých složek směsi na základě jejich odlišné interakce se sorbentem, který je nanesen v tenké vrstvě na pevnou podložku. Mobilní fází je organické rozpouštědlo o vhodné polaritě. Volba nejvhodnějšího sorbentu, detekčního činidla a rozpouštědla závisí na typu dělené směsi. TLC slouží především ke sledování průběhu reakcí a je ukazatelem čistoty produktů. Tenká vrstva stacionární fáze je tvořena buď volně sypaným sorbentem, nebo sorbentem fixovaným vhodným pojivem (škrob nebo sádra). V současnosti jsou častěji využívány fixované tenké vrstvy, se kterými je dobrá manipulace, a které poskytují dobře reprodukovatelné výsledky. Tyto vrstvy jsou připravovány rozprostřením suspenze sorbentu v rozpouštědle na vhodnou podložku (hliníková nebo plastová fólie). Vlastní chromatografie se provádí obvykle vzestupným způsobem tak, aby nanesený vzorek nebyl ponořen do kapaliny, ale rozpouštědlo se na úroveň startu dostalo jen vztlínáním. Chromatografická komora musí být po celou dobu vztlínání rozpouštědla těsně uzavřena, aby nedocházelo k úniku par a tím k nežádoucím okrajovým jevům, které nepříznivě ovlivňují průběh dělení. Destička s tenkou vrstvou se z chromatografické komory vyjme ve chvíli, kdy čelo rozpouštědla dospěje několik milimetrů od jejího horního okraje. Poté se provede vyhodnocení chromatogramu, které je nejjednodušší u barevných látek, protože tam je přímo vidět poloha získané stopy. V případě, že se jedná o látky bezbarvé, je potřeba získané stopy zviditelnit detekčním činidlem, které při reakci se stanovovanou látkou vytváří barevnou stopu.

V listech zelených rostlin se vyskytuje větší počet lipofilních barviv, jejichž charakteristickou vlastností je rozpustnost v nepolárních rozpouštědlech. Chemicky i funkčně jsou velmi různorodá, jejich společným rysem je větší počet konjugovaných dvojných vazeb v molekule. Většina těchto barviv souvisí s fotosyntézou, přičemž rozhodující význam mají chlorofyl a, chlorofyl b a karotenoidy, které se uplatňují při zachycování a přeměně světelné energie. Chlorofyly jsou cyklické tetrapyrroly s centrálním atomem hořčíku, karotenoidy zahrnují xantofyly a karoteny.

Uveďte jiný cyklický tetrapyrrol, jeho centrální atom a oxidační stupeň.

Uveďte, jak se liší (z chemického hlediska) xantofyly (např. *lutein*, *zeaxanthin*) a karoteny (např. β -karoten, *lykopen*).

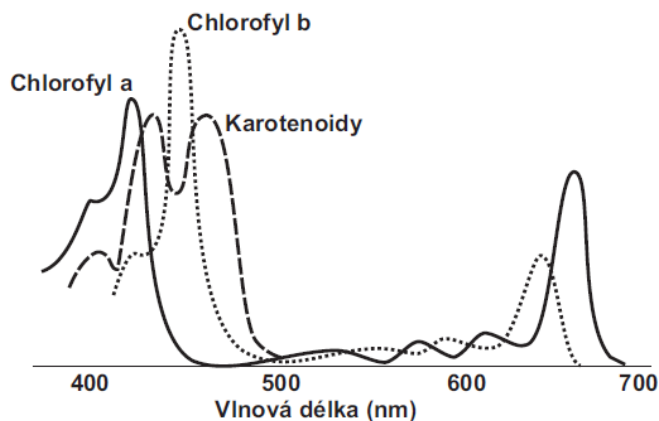

Pokud budeme sledovat, které vlnové délky určité barvivo absorbuje, získáme tzv. **absorpční spektrum**. Toto spektrum vykazuje maxima (tzv. píky), která jsou typická pro danou látku. Ideální je sledování absorpčního spektra ve viditelné oblasti, což je dostatečné pro identifikaci několika barviv obsažených v listech. Rozkladnými produkty chlorofylu jsou feofytiny, karotenoidy přecházejí přes epoxidy na bezbarvé sloučeniny.

Rychlého rozdělení listových barviv lze dosáhnout chromatografií na tenké vrstvě, kde adsorbentem je oxid křemičitý fixovaný pomocí škrobového pojidla na hliníkovou destičku (Silufol). Složky směsi se dělí na základě rozdílné adsorpční afinity stacionární fáze k molekulám rozpuštěných látek. Po rozdělení extraktu lze jednotlivé složky vymýt (= eluovat) z nosiče organickými rozpouštědly a spektrofotometricky stanovit.

Přinesete si rostlinný materiál ("zelené části" – list, jehličí, stonek). Doporučuji **tis** (stačí krátká větvička s jehličím, cca 5 cm).

Úkol: Rozdělte rostlinné pigmenty pomocí TLC

Příprava vzorku

Vzorek rostlinného materiálu jemně nastříhejte do třecí misky - čím menší kousky, tím lépe se vám budou homogenizovat. Přímo do misky přidejte na špičku lžičky uhličitanu vápenatého, který zabrání nežádoucímu snižování pH v průběhu homogenizace, malé množství skleněných střípků a rozetřete s malým množstvím acetonu (1 až 2 ml), abyste získali koncentrovaný extrakt. Aceton je těkavé rozpouštědlo, pokud se před zahájením nanášení vzorku odpaří, je nutné ho do třecí misky opět malé množství přidat. Cílem je nanášet koncentrovaný extrakt směsi barviv, a tedy acetonu je třeba dávat jen tolik, kolik je nezbytně nutné k nasátí extraktu do kapiláry.

Pro ochranu očí použijte ochranné brýle!

Napište strukturní vzorce:

| | | |
|---------------------------|---------------|--------------------|
| <i>uhličitan vápenatý</i> | <i>aceton</i> | <i>isopropanol</i> |
|---------------------------|---------------|--------------------|

Příprava vyvíjecí soustavy

Ve vyvíjecí komoře máte připravenou vyvíjecí směs benzín : petroléter : aceton v poměru složek 4 : 1 : 2. Komora musí být uzavřena skleněnou deskou, aby před vlastním pokusem byla nasycena parami směsi.

Nanášení vzorku

Budete pracovat se silufolovou deskou. Na kratší straně silufolové desky asi 2 cm od dolního okraje naznačte lehce tužkou start. Dbejte na to, abyste přitom neporušili tenkou vrstvu oxidu křemičitého! Vzorek budete nanášet skleněnou kapilárou, která je ponořena v čistícím roztoku ve skleněném válečku. Před použitím kapiláru osušte dotknutím se savého papíru nebo buničiny.

Na start desky naneste skleněnou kapilárou acetonový extrakt vzorku jako dlouhou tenkou čárku (viz obrázek). Po nanesení vyčkejte zaschnutí. Po zaschnutí se nanášení na stejné místo 3-4× zopakujte, aby se dosáhlo dostatečné sytosti. Pozor, extrakt má tendenci se rozpíjet, a proto dbejte na to, aby proužek vzorku byl co nejúžší. Po dokončení nanášení by neměl zasahovat od startu dále jak 3 mm nahoru/dolů. Nanášení provádějte dostatečně pomalu! Vzorek nanášejte tak, aby byla mezera (cca 5 mm) mezi okrajem destičky a naneseným vzorkem (viz obrázek).

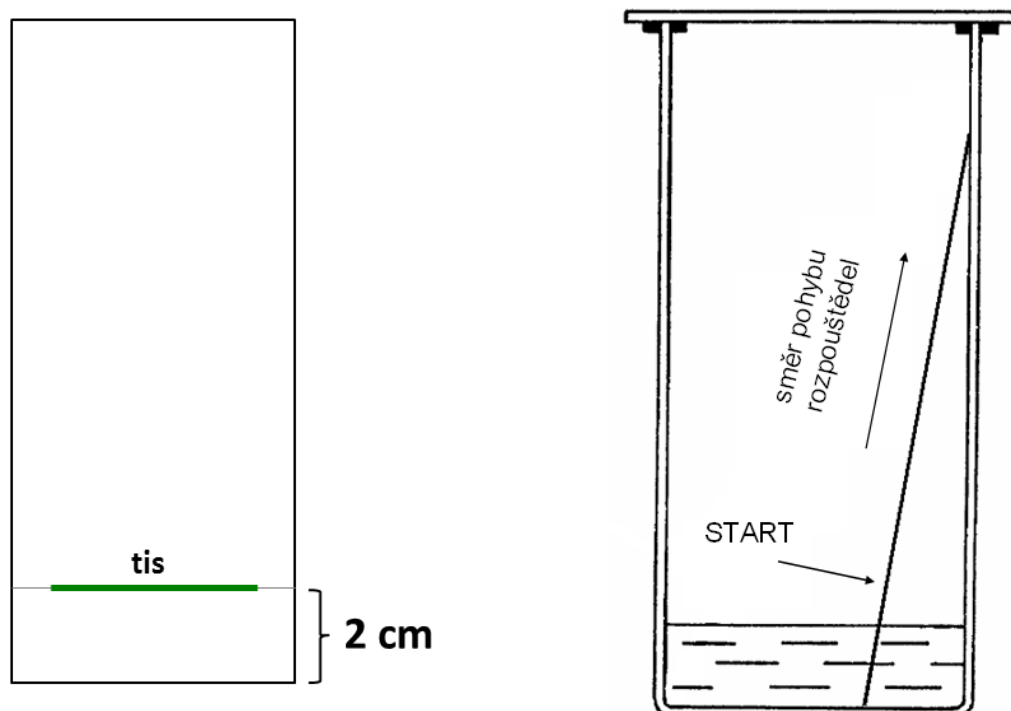

Vyvíjení

Vložte do vyvíjecí komory připravenou silufolovou destičku s naneseným vzorkem. Destičku opřete šikmo o stěnu komory tak, aby byl dolní okraj ponořen ve vyvíjecí směsi. Start nesmí být v žádném případě ponořen! Komoru pečlivě uzavřete. Vyvíjení ukončete ve chvíli, kdy dojde čelo rozpouštědla asi 1 cm pod horní okraj destičky. Po vyjmutí destičky označte tužkou místo, kam rozpouštědlo doputovalo, a destičku vysušte.

Na základě znalosti hlavních barviv obsažených v rostlinných materiálech přiřaďte jednotlivým barevným frakcím názvy pigmentů (ne všechny zóny z obrázku musí být přítomny, nebo naopak se mohou vyskytnout i jiné).

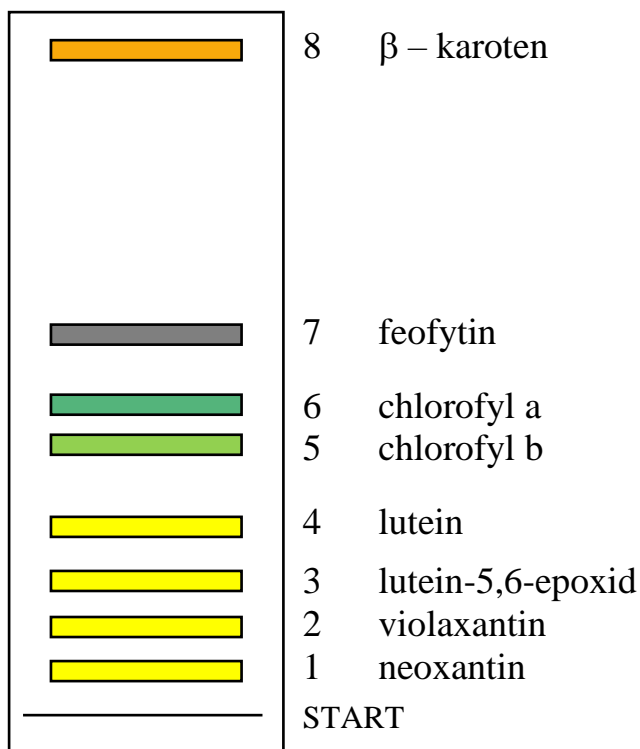

Sem vložte fotografii, překreslete nebo vlepíte chromatogram

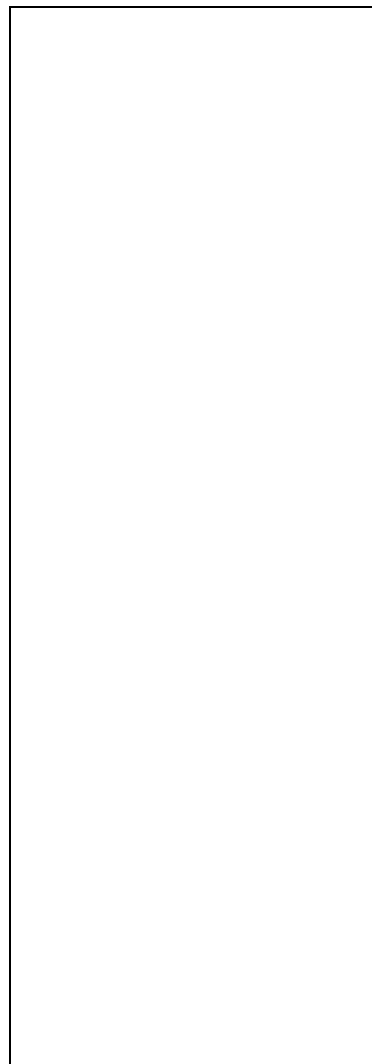

Vysvětlete následující pojmy:

Stacionární fáze

Mobilní fáze

Závěr:

c) Dělení barevné směsi gelovou chromatografií

Úkol: Oddělte dextranovou modř od chromanu draselného

| <i>Dextranová modř</i> | <i>Barva</i> | <i>Molární hmotnost</i> |
|------------------------|--------------|----------------------------|
| Co jsou to dextransy? | | $\sim 2 \times 10^6$ g/mol |

| <i>Chroman draselný</i> | <i>Barva</i> | <i>Molární hmotnost</i> |
|---------------------------|--------------|-------------------------|
| vzorec: | | |
| co je přítomno v roztoku: | | g/mol |

Na pracovním stole máte připravenou kolonu naplněnou stacionární fází - gelem *Sephadex* (polysacharid dextranového typu).

Odzátkujte kolonu, otevřete kohout a kapalinu nad gelem nechte vytéci. Ponechte jen malou vrstvu nad gelem (asi 2 mm). Do ní pipetou naneste 0,5 ml barevné směsi (dextranová modř a chroman draselný). *Směs před pipetováním promíchejte*. Pipetu s nasazenou modrou špičkou je třeba vsunout opatrně do kolony tak, aby špička byla těsně nad povrchem gelu (hladinou kapaliny v koloně). Obsah špičky vyprazdňujte velmi pomalu! Barviva nesmí ulpět na stěně kolony!

Barva směsi:

Pootevřete kohout a směs nechte pomalu vsáknout.

Do skleněné pipety (s nasazeným balónkem) si připravte asi 3 ml elučního roztoku (fyziologický roztok; 0,9% NaCl).

Pipetu vsuňte do kolony tak, aby její ústí bylo těsně nad hladinou, pomalu a velmi opatrně přidávejte eluční roztok. **Povrch gelu se nesmí zvršit!** Současně kohoutem nastavujte rychlost průtoku kolonou, aby se nad gelem přidávaný eluční roztok nehromadil, 1 až 2 kapky za sekundu. Roztok, který vytéká z kolony (tzv. **eluát**), jímejte do odpadní nádoby. Jakmile dojde roztok v pipetě, zavřete kohout kolony, v klidu si prohlédněte, co se v koloně děje a připravte se na pokračování promývání a jímání barevných frakcí.

Popište pozorované změny v koloně:

Získání eluční křivky

Máte nacvičený postup promývání kolony. Ujistěte se, že víte, co budete v následujících minutách dělat! Čistý návod v průběhu práce je pozdě!

Skleněnou pipetu naplňte po maximální objem elučním roztokem. Připravte se k zahájení experimentu – pipetu vsuňte do kolony.

V okamžiku zahájení eluce (přidávání roztoku z pipety za současné regulace rychlosti průtoku kohoutem) začněte měřit eluční čas (pusťte stopky – v průběhu eluce je **nebudete** vypínat, jen si zaznamenate příslušné časy. Eluát jímejte zatím do odpadní nádoby.

Sledujte po celou dobu průběh dělení. V okamžiku, kdy se v eluátu objeví **první barevná frakce**, zaznamenejte čas (v sekundách), kdy začala tato frakce vytékat. Současně ji zachytávejte do kalibrované zkumavky. *Použijte tenčí zkumavku – objem 10 ml.*

Pravděpodobně nedosáhnete dokonalého oddělení obou složek. Jakmile se vám barva roztoku vytékajícího z kolony přestane zdát "čistá", ukončete jímání první frakce a zaznamenejte čas.

Vytékající směs můžete jímat do zvláštní zkumavky.

V okamžiku, kdy se v eluátu objeví **čistá druhá barevná frakce**, zaznamenejte čas, kdy začala vytékat. Současně ji zachytávejte do druhé kalibrované zkumavky. *Použijte širší zkumavku – objem 20 ml.*

Zaznamenejte čas ukončení vytékání druhé frakce.

V kalibrovaných zkumavkách odečtěte objemy zachycených frakcí.

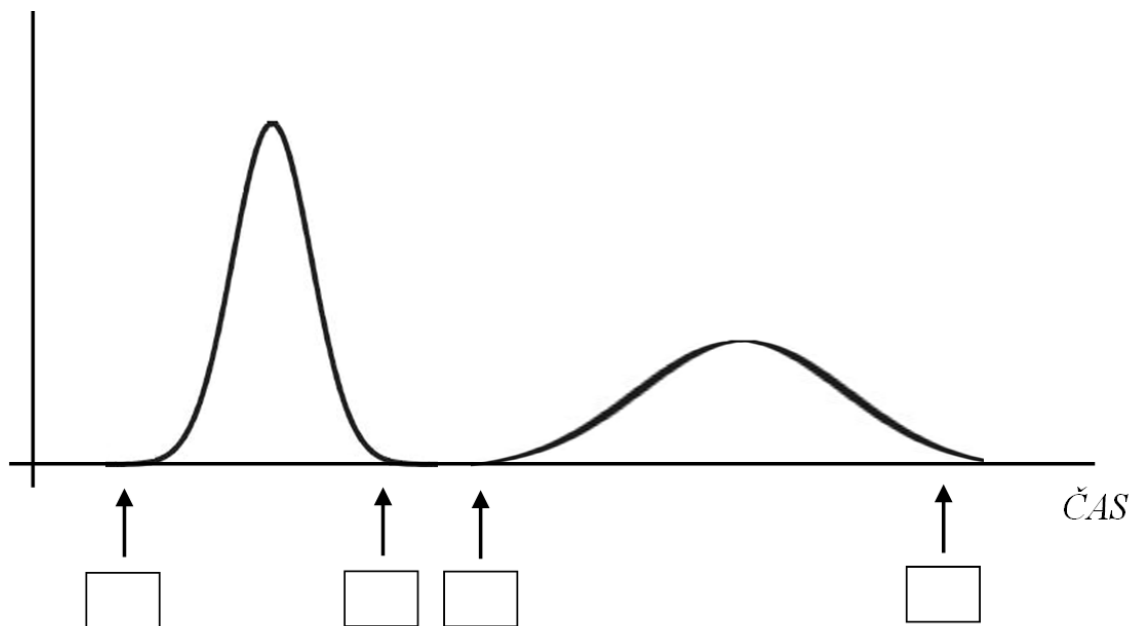

| <i>Frakce číslo</i> | <i>Barva</i> | <i>Látka</i> | <i>Objem</i> |
|----------------------------|---------------------|---------------------|---------------------|
| 1 | | | |
| 2 | | | |

Vysvětlete pořadí eluovaných barviv (princip dělení):

Ukončení experimentu, úklid pracoviště

Nakonec kolonu promyjte dostatečným množstvím elučního roztoku (nesmí v ní zůstat stopy barviv). Nad gelem ponechte asi 5 cm vrstvu roztoku, aby nedošlo k vyschnutí gelu. Kolonu uzavřete zátkou.

Závěr:

Jméno:
Skupina:
Spolupracovníci:

Datum:

Lab 5: pH, pufry

| |
|--|
| Definujte veličinu pH: |
| Co je acidobazický indikátor? |
| Vysvětlete princip měření pH (pomocí indikátorů i pH metrem): |
| Co je pufr? |
| Napište Henderson-Haselbalchovu rovnici (včetně popisu jednotlivých veličin): Co tato rovnice popisuje? |

a) Měření pH

Úkol: Určete pH vzorku různými metodami a tyto metody porovnejte

Na pracovním stole je láhev označená "Měření pH – vzorek". Úkolem je změřit pH tohoto roztoku čtyřmi metodami. Pro měření pomocí indikátorových papírků a pH metrem si odlijete přiměřené množství vzorku do kádinky. Pro srovnávání se škálou pufrů si odpipetujete 10,0 ml do zkumavky.

1) univerzálním pH papírkem

Univerzální indikátorové papírky většinou pokrývají celý rozsah stupnice 0–14 pH jednotek, ale mají nízkou přesnost, 0,5–1 pH jednotky. Papírky o středním rozsahu poskytují přesnost 0,3–0,5 jednotek pH a papírky o úzkém rozsahu až 0,2–0,3 pH jednotky. Papírky o úzkém rozsahu jsou často vyráběny pro jasně definované speciální použití, např. měření pH moči. Krajní extrémní hodnoty pro pH moči jsou asi 4,5 – 8,0. Indikátorový papírek pro tento účel může být cíleně zaměřen jen na toto rozmezí.

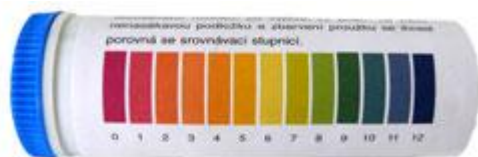

široký rozsah: 0 – 12
limitovaná přesnost
($\pm 0,5$ pH jednotek)

Univerzální pH papírek uchopte do pinzety a krátce ponořte do zkoumaného vzorku v kádince (asi na 1 sekundu). Zbarvení porovnejte se stupnicí na obalu a odečtěte přibližné pH.

Dejte si pozor, aby indikátorový papírek nespadol do testovaného roztoku. Pokud se tak stane, snažte se ho co nejdříve vytáhnout! Papírek je napuštěn indikátory, které se mohou uvolňovat do roztoku a měnit jeho barvu. To by mohlo narušit další měření prováděná se vzorkem.

2) papírkem "PHAN"

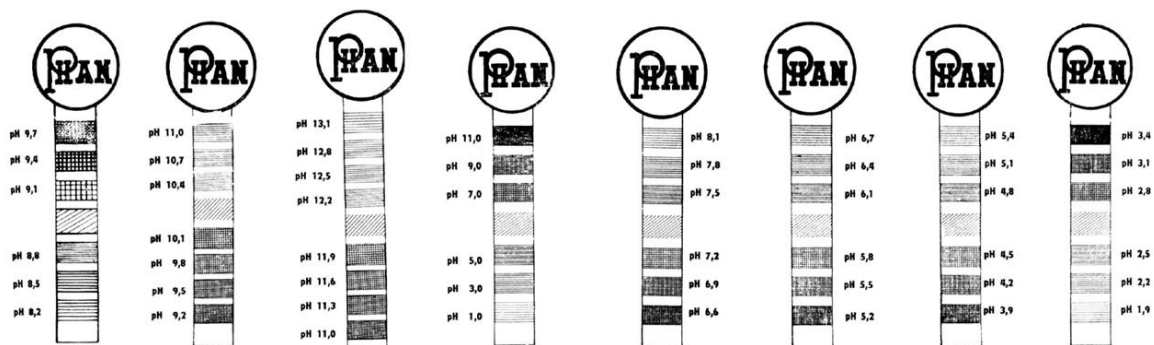

pH rozsah: 8,2-9,7 9,2-11,0 11,0-13,1 "univerzální" 6,6-8,1 5,2-6,7 3,9-5,4 1,9-3,4

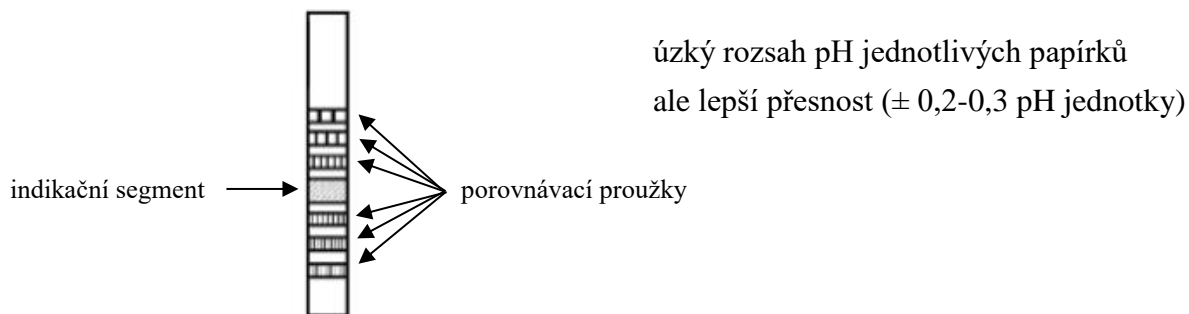

Balení obsahuje více různých indikátorových papírků, každý určený pro jiné úzké rozmezí pH. Vyberte proužek PHAN tak, aby předpokládané pH leželo přibližně uprostřed rozsahu uvedeného na obalu.

pH rozsah vybraného indikátorového papírku:

Proužek ponořte krátce (asi na 1 sekundu) do roztoku tak, aby byly zvlhčeny všechny barevné zóny. Po vyjmutí porovnejte indikační zónu (uprostřed) se srovnávacími barevnými proužky. Najdete-li shodu, přiložte papírek ke stupnici na obalu a odečtěte pH.

Do šedých políček opište odpovídající hodnoty pH pro vybraný papírek (z obrázků, které jsou součástí balení "MULTIPHAN").

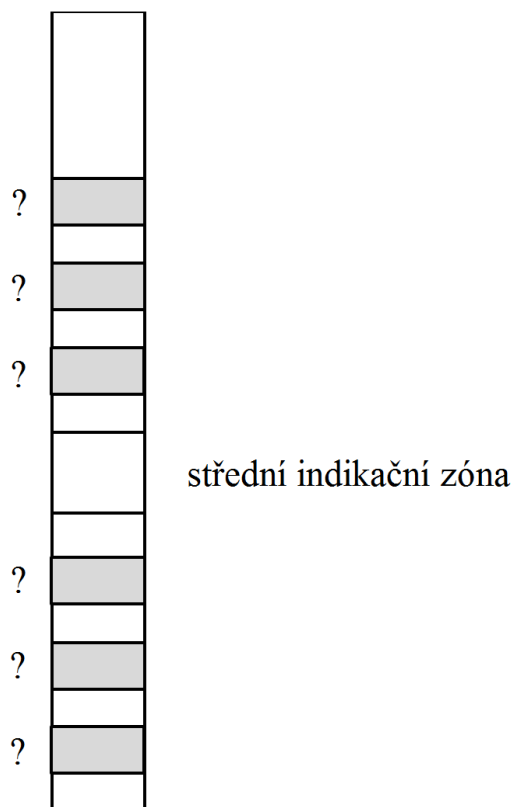

Označte proužek, jehož barva je nejpodobnější barvě střední indikační zóny

3) pomocí acidobazického indikátoru a srovnávacích pufrů

Podle tabulky si připravte do zkumavek srovnávací škálu pufrů. Vypočítejte pH pomocí Henderson-Hasselbalchovy rovnice. Do každé zkumavky přidejte 20 kapek indikátoru (bromkresolová zeleň). Všechny zkumavky promíchejte opakovaným převrácením.

| Zkumavka č. | CH_3COOH (100 mmol/l) | CH_3COONa (100 mmol/l) | pH |
|-------------|-------------------------|--------------------------|----|
| | ml | ml | |
| 1 | 9,0 | 1,0 | |
| 2 | 8,0 | 2,0 | |
| 3 | 7,0 | 3,0 | |
| 4 | 6,0 | 4,0 | |
| 5 | 5,0 | 5,0 | |
| 6 | 4,0 | 6,0 | |
| 7 | 3,0 | 7,0 | |
| 8 | 2,0 | 8,0 | |

$$pK_a(CH_3COOH) = 4,75$$

Do zkumavky s 10 ml vzorku, jehož pH chcete určit, přidejte rovněž 20 kapek indikátoru a také dobře promíchejte. Srovnajte barvu zkumavky se vzorkem se srovnávací škálou pufrů o známém pH. Hledejte barevnou shodu.

Barva ve zkumavce se vzorkem je nejpodobnější barvě standardu číslo:

4) pH metrem

Stanovení pH lze provést jednoduchými kolorimetrickými metodami pomocí acidobazických indikátorů (pH testovací proužky). Nicméně přesnost těchto metod je většinou nedostatečná. Pro přesné měření pH jsou laboratoře vybaveny pH metry s běžným rozlišením 0,01 jednotek pH, špičkové přístroje dosahují rozlišením 0,001 jednotek pH.

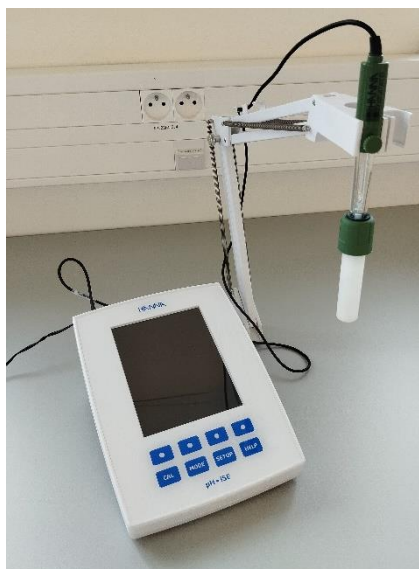

Na pracovním stole máte připravený pH-metr s kombinovanou elektrodou (obsahuje měrnou skleněnou a referenční argentchloridovou nebo kalomelovou elektrodu v jednom celku).

Elektroda nesmí vyschnout, proto je skladována v uchovávacím roztoku. Nikdy se nedotýkejte skleněné membrány elektrody!

Z elektrody sejměte ochranný kryt s uchovávacím roztokem. Odložte do stojánku, roztok nevylévejte. Elektrodu pečlivě opláchněte destilovanou vodou a osušte kouskem buničiny. Do čisté kádinky přelijte vzorek, ponořte elektrodu a na pH-metru odečtěte hodnotu pH. Po změření vzorku elektrodu důkladně opláchněte destilovanou vodou, otřete a vložte zpět do ochranného krytu s uchovávacím roztokem.

| <i>Metoda</i> | <i>Zjištěné pH</i> |
|---------------------------------|--------------------|
| <i>univerzální pH papírek</i> | |
| <i>papírek "PHAN"</i> | |
| <i>srovnání s roztoky pufrů</i> | |
| <i>pH metr</i> | |

Závěr:

b) Demonstrace funkce pufrů

Úkol 1

Budete pracovat s "fosfátovým pufrům" složeným z **hydrogenfosforečnanu sodného** a **dihydrogenfosforečnanu sodného**.

Pomocí Henderson-Hasselbalchovy rovnice spočítejte, jaké objemy roztoků složek musíte smíchat, abyste dostali **10,0 ml** fosfátového pufru o **pH = 7,0**. **pK_a = 7,21**

Máte k dispozici: roztok hydrogenfosforečnanu sodného $c = 100 \text{ mmol/l}$
roztok dihydrogenfosforečnanu sodného $c = 100 \text{ mmol/l}$

Výpočet:

Vypočítané objemy složek pufru zaokrouhlete na jedno desetinné místo.

| <i>Složka</i> | <i>Vzorec</i> | <i>Potřebný objem (ml)</i> |
|------------------------------------|---------------|----------------------------|
| hydrogenfosforečnan sodný | | |
| dihydrogenfosforečnan sodný | | |

Na pracovním místě jsou dvě titrační baňky. Do jedné titrační baňky napipetujte (pomocí skleněné pipety a balónku) přesně **10,0 ml vody**.

Do druhé titrační baňky napipetujte přesně **vypočítané objemy obou složek fosfátového pufru**.

Přidejte 2-3 kapky indikátoru (**methylová červeň**) do obou titračních baněk.

Methylová červeň je pH indikátor s barevným přechodem:

(kys.) **červená** 4,4 – 6,2 **žlutá** (zás.)

Byretu naplňte titračním roztokem **HCl** ($c = 0,100 \text{ mol/l}$) a titrujte do barevné změny indikátoru (růžově červená barva). Zaznamenejte objem HCl potřebný k dosažení tohoto bodu.

Jak titrovat?

Titrační baňku je vhodné držet v pravé ruce a levou rukou ovládat kohout byřety. Za neustálého míchání pomalu přidávejte titrační roztok ke vzorku v titrační baňce. Neustále sledujte zbarvení roztoku v titrační baňce. Titraci ukončíte v ekvivalentním bodě (poznáte náhlou změnou zbarvení).

V případě vody postupujte zvláště opatrně!

| | <i>Objem v titrační baňce</i> | <i>pH</i> | <i>Objem HCl, který způsobil změnu pH</i> |
|-----------------------|-------------------------------|------------|---|
| voda | 10,0 ml | 7.0 | |
| fosfátový pufr | 10,0 ml | 7.0 | |

Závěr:

Úkol 2

Na pracovním stole máte dvě skleněné lahve. V jedné je deionizovaná (ultračistá) voda, ve druhé je fosfátový pufr o pH blízkém 7.

Voda

Pomocí odměrného válce odměřte **50 ml** deionizované vody, přelijte do čisté kádinky a změřte pH metrem pH. Hodnotu zaznamenejte. Vodu z kádinky vylijte. Stejným odměrným válcem odměřte dalších **50 ml** deionizované vody, přelijte do stejné kádinky a znovu změřte pH. Elektrody po druhém měření nechte ponořené v kádince a do kádinky připipetujte **100 μ l roztoku kyseliny chlorovodíkové** o koncentraci 0,1 mol/l. Obsah kádinky opatrně zamíchejte. Chvilí počkejte a запиšte, na jakou hodnotu se změnilo pH.

| <i>pH deionizované vody</i> | | <i>pH po přidání HCl</i> |
|-----------------------------|----------|--------------------------|
| měření 1 | měření 2 | |

Vyjádřete se k pH deionizované vody a ke změně v pH způsobené přidáním malého množství HCl:

Pufr

Pomocí odměrného válce odměřte **50 ml** fosfátového pufru, přelijte do čisté kádinky a změřte pH metrem pH. Hodnotu zaznamenejte. Pufr z kádinky vylijte. Stejným odměrným válcem odměřte dalších **50 ml** pufru, přelijte do stejné kádinky a znovu změřte pH. Elektrody po druhém měření nechte ponořené v kádince a do kádinky připipetujte **100 μ l roztoku kyseliny chlorovodíkové** o koncentraci 0,1 mol/l. Obsah kádinky opatrně zamíchejte. Chvilí počkejte a запиšte, na jakou hodnotu se změnilo pH.

| <i>pH pufru</i> | | <i>pH po přidání HCl</i> |
|-----------------|----------|--------------------------|
| měření 1 | měření 2 | |

V závěru se vyjádřete ke stálosti pH pufru a ke změně v pH způsobené přidáním malého množství HCl:

Lab 6: Odměrná analýza

K čemu využíváme odměrné stanovení?

Vysvětlete pojem bod ekvivalence:

Provedení titrace

Do titrační baňky odpipetujte (pomocí skleněné pipety a balónku), co nepřesněji vzorek nebo standard.

Pokud je potřeba, přidejte indikátor a krouživým pohybem obsah promíchejte.

Byretu naplňte pomocí nálevky titračním roztokem. Po naplnění nálevku z byrety sejměte.

Nastavte hladinu titračního roztoku v byretě na nulovou hodnotu upuštěním činidla do odpadní nádoby umístěné pod byretou. Odečítá se poloha dolního menisku kapaliny při pohledu kolmo, tj. ne šikmo shora nebo zdola.

Poznámka: před každou další titrací se ujistěte, zda máte v byretě dostatek činidla. Stává se, že pro jeho nedostatek „sjedete“ pod stupnici a tak přijdete o celé měření.

Titrační baňku je vhodné držet v pravé ruce a levou rukou ovládat kohout byrety. Pro leváky to platí obráceně. Ke vzorku v titrační baňce za neustálého míchání přidávejte po kapkách titrační roztok. Stále sledujte zbarvení roztoku v titrační baňce. Po náhlé změně barvy titrovaného roztoku (bod ekvivalence) ukončete titraci.

Na stupnici byrety odečtěte spotřebu. Titraci ještě jednou opakujte (kroky 1-5). Po předchozím už víte, jakou spotřebu přibližně očekávat. Při opakované titraci můžete rovnou rychle přidat titrační roztok téměř až k očekávané spotřebě a pak dále pokračovat po kapkách, pomalu. Je-li rozdíl obou zjištěných spotřeb větší než 0,5 ml, titraci zopakujte po třetí.

Pokud je některé měření "na první pohled" chybné, nebudete s ním počítat. Příklad: naměřené spotřeby jsou 1,5 ml a 7,4 ml. Provedete třetí titraci a odečtete 7,2 ml. Hodnota 1,5 ml bude pravděpodobně zcela chybná, nebudete s ní počítat. Budete pracovat s průměrnou spotřebou spočítanou z hodnot 7,4 ml a 7,2 ml; průměr = 7,3 ml.

Vypočítejte **přesnou** koncentraci vzorku nebo titračního roztoku.

a) Alkalimetrie

Úkol: Zjistěte koncentraci kyseliny octové ve vzorku kuchyňského octa

A. Standardizace titračního roztoku NaOH

Do titrační baňky odpipetujte co nepřesněji **10,0 ml** standardního roztoku **kyseliny šťavelové** ($c = 0,050 \text{ mol/l}$) a přidejte 2-3 kapky indikátoru (**fenolftalein**) a obsah promíchejte. Roztok zůstane bezbarvý, v bodě ekvivalence se barva titrovaného roztoku náhle změní na růžovou.

Byretu naplňte titračním roztokem NaOH ($c \sim 0,1 \text{ mol/l}$) a proveďte titraci (2 - 3×).

Vypočítejte **přesnou** koncentraci titračního roztoku.

reakční rovnice:

spotřeby: $V_{t1} =$ ml $V_{t2} =$ ml ($V_{t3} =$ ml)

průměrná spotřeba $V_t =$ ml

výpočet:

$c_t =$ mol/l

B. Stanovení koncentrace CH_3COOH

Máte za úkol zjistit koncentraci kyseliny octové ve vzorku kuchyňského octa.

Její koncentrace je zde příliš vysoká, před titrací je nutné nejdříve provést ředění.

Do malé kádinky odlijte z lahve octa přiměřené množství (cca 20 ml).

Proč? Jde o to, neznečistit obsah originální lahve.

Do odměrné baňky o objemu 100 ml odpipetujte z kádinky přesně **10,0 ml**.

Odměrnou baňku doplňte **destilovanou** vodou po rysku (tj. na objem **100 ml**) - tělo baňky doplňte ze zásobní lahve a hrdlo ze stříčky. Rysku přitom mějte ve výši očí.

Odměrnou baňku uzavřete zátkou a obsah důkladně, opakovaným převrácením, promíchejte.

Obsah přelijte do Erlenmayerovy baňky.

Proč? Hrdlo odměrné baňky je pro pipetu příliš úzké.

Z Erlenmayerovy baňky odpipetujte co nejpřesněji **10,0 ml** do titrační baňky.

Přidejte 2-3 kapky indikátoru (**fenolftalein**) a proveďte vlastní titraci. Titraci ukončete, když se roztok zbarví růžově (bod ekvivalence).

Vypočítejte původní koncentraci kyseliny octové v lahvi kuchyňského octa (látkovou i hmotnostní koncentraci, hmotnostní zlomek, hmotnostní procenta). **POZOR!** Nezapomeňte na to, že jste původní roztok před titrací ředili.

$M(\text{CH}_3\text{COOH}) = 60,0 \text{ g/mol}$ počítejte s hustotou $1,0 \text{ g/cm}^3$

reakční rovnice:

OCET

výrobce: udávaná koncentrace kyseliny octové: %

spotřeby: $V_{t1} =$ ml $V_{t2} =$ ml ($V_{t3} =$ ml)

průměrná spotřeba $V_t =$ ml

výpočet:

| | | | | |
|----------|---------------------|-------------|------------------------|-------------|
| výsledky | koncentrace látková | $c =$ mol/l | koncentrace hmotnostní | $\mu =$ g/l |
| | hmotnostní zlomek | | hmotnostní procenta | % |

Porovnejte výrobcem udávanou a zjištěnou koncentraci kyseliny octové. O kolik procent vyšší/nížší koncentraci jste naměřili?

Závěr:

b) Chelatometrie

Podstatou chelatometrie je tvorba nedisociovaných, ale ve vodě **rozpuštěných** komplexů kovových kationtů nejprve s metalochromním indikátorem a následně s komplexotvornými činidly (**chelatony**).

Nejprve se vytvoří komplex indikátor-kov, ze kterého v bodě ekvivalence chelaton vytěsňuje indikátor. Volný indikátor má jinou barvu než v komplexu se stanovovaným kovovým kationtem.

Chelaton 2 = kyselina ethylendiaminotetraoctová (EDTA)

Chelaton 3 = disodná sůl kyseliny ethylendiaminotetraoctové

EDTA (Chelaton 2) - vzorec:

Chelaton 3 - vzorec:

Úkol 1: Zjistěte koncentraci Mg^{2+} v minerální vodě

S chelatony reagují obecně všechny vícemocné kationty kovů (Ca^{2+} , Mg^{2+} , Ni^{2+} , Pb^{2+} , Bi^{3+} ...). Přítomnost jiných iontů než Mg^{2+} , reagujících s chelatony, budeme pro Magnesium zanedbávat.

Do kádinky odlijte z lahve přiměřené množství minerální vody (cca 50 ml).

Do titrační baňky odpipetujte z kádinky přesně **10,0 ml**.

Upravte pH přidáním 1 ml amoniakátového pufru (v digestoři; pozor, žíravina!). Zbarvení indikátoru je závislé na pH, přidání pufru zabrání změnám pH v průběhu titrace.

Přidejte práškový indikátor (eriochromová čern T, Erio T), stačí velmi malé množství (jen několik zrněk, přidat můžete vždy, ubrat už nikoli!). Roztok se zbarví slabě vínově. Předávkování indikátoru způsobí syté zbarvení roztoku, v němž se hůře „odečítá“ změna zbarvení v bodě ekvivalence.

Přidáním indikátoru (Erio T) ke vzorku se vytvoří komplex [indikátor - Mg], který má jinou barvu než volný indikátor. V zásaditém pH, udržovaném amoniakátovým pufrem, je volný indikátor modrý, kdežto komplex [indikátor - Mg] vínově červený.

Byretu naplňte titračním roztokem **Chelatonu 3** ($c = 0,010 \text{ mol/l}$) a proveďte titraci. V bodě ekvivalence dochází ke změně barvy z vínové na blankytně modrou.

Vypočítejte látkovou a hmotnostní koncentraci Mg^{2+} .

$M(Mg) = 24,3 \text{ g/mol}$

*reakční rovnice (ve **strukturních** vzorcích):*

| | | |
|---|--|-------------------------------------|
| minerální voda: | výrobce <u>m</u> udávaný obsah Mg^{2+} | mg/l |
| spotřeby: $V_{t1} =$ ml $V_{t2} =$ ml ($V_{t3} =$ ml) průměrná spotřeba $V_t =$ ml výpočty: | | |
| Mg^{2+} | koncentrace látková $c =$ mmol/l | koncentrace hmotnostní $\mu =$ mg/l |

Vypočítejte, kolik mg Mg je obsaženo v 1,5 litrové lahvi minerální vody a porovnejte výrobcem udávanou a vámi zjištěnou koncentraci. O kolik procent se liší?

Závěr:

Úkol 2: Stanovte obsah niklu (%) v pevném vzorku

Pomocí váženky navažte přesně asi 0,15 g analyzovaného vzorku.

“přesně asi 0,15 g”, znamená, že navážené množství nemusí být zrovna 0,15000 g, ale musíme navážené množství znát s maximální možnou přesností

Navážený prášek kvantitativně přeneste do titrační baňky pomocí asi 10 ml destilované vody (tj. spláchněte do titrační baňky odměřenou destilovanou vodou). K odměřování destilované vody použijte odměrný váleček. Krouživým pohybem obsah baňky důkladně promíchejte, aby se prášek úplně rozpustil.

Upravte pH přidáním 2,5 ml koncentrovaného amoniaku (pozor, žíravina!). Amoniak je v digestoři v lahvi s dávkovačem.

Přidejte práškový indikátor (murexid); stačí velmi malé množství. Roztok se zbarví světle žlutě. Pozor na předávkování indikátoru.

Titrujte roztokem Chelatonu 3 ($c = 0,01 \text{ mol/l}$). V ekvivalentním bodě se objeví fialové zbarvení murexidu uvolněného z nikelnatého komplexu.

Vypočítejte obsah Ni (%) v analyzovaném vzorku. $M(\text{Ni}) = 58,7 \text{ g/mol}$

| číslo vzorku: | první stanovení | druhé stanovení | (třetí stanovení) |
|--|-----------------|-----------------|-------------------|
| navážka (mg) | | | |
| spotřeba (ml) | | | |
| látkové množství Ni^{2+} v titrační baňce (= v navážce) | | | |
| hmotnost Ni v titrační baňce (= v navážce) | | | |
| obsah Ni (%) v analyzovaném vzorku | | | |

průměrná hodnota obsahu Ni (%) v analyzovaném vzorku (z výsledků prvního a druhého stanovení):

Závěr:

Jméno:
Skupina:
Spolupracovníci:

Datum:

Lab 7: Optické metody

Vysvětlete základní princip, na němž je založena spektrofotometrie:

Definujte veličinu transmitance:

Jaké má jednotky?

Definujte veličinu absorbance:

Jaké má jednotky?

Vzorkem prošlo 25 % záření. Jaká je absorbance?

Lambertův-Beerův zákon:

a) Identifikace acidobazického indikátoru pomocí absorpčního spektra

Absorpční spektrum je závislost absorbance na vlnové délce (nebo vlnočtu) světelného záření. Obvykle je to křivka s jedním nebo několika maximy, jejichž poloha je charakteristická pro každou látku. Absorpční spektra slouží k identifikaci látek nebo ke kontrole jejich čistoty. Budeme se zabývat převážně absorpcí ve viditelné (VIS spektra) a blízké UV oblasti záření v rozsahu vlnových délek 300-700 nm. Praktické použití VIS oblasti záření je limitované jen na "barevné roztoky", pro stanovení mnoha bezbarvých látek lze využít jejich absorpci záření v blízké UV oblasti. Pro identifikaci organických látek je velice výhodná práce se zářením IR oblasti, kde jsou spektra velice bohatá na "peaky" (= charakteristická maxima, která odpovídají jednotlivým vazbám a funkčním skupinám). Interakce látky s IR zářením způsobuje různé typy vibrací a rotační vazeb, spektra v této oblasti jsou charakteristická pro každou látku (fingerprint region). Spektra se využívají v různých oborech. Např. v organické chemii při studiu struktury složitých molekul, v analytické chemii při studiu stechiometrie komplexů, ve farmacii při kontrole léků a drog, v soudním lékařství k průkazu karbonylhemoglobinu a v mnoha dalších teoretických i aplikovaných oborech.

| | | |
|---|------------|--|
| Z jakých anglických slov pocházejí zkratky: | IR | |
| | VIS | |
| | UV | |

Acidobazické indikátory jsou organická barviva různého složení, která mění svou strukturu (a tím i zbarvení) v závislosti na pH prostředí. Obě formy mají ve viditelné oblasti spektra charakteristické maximum, které může posloužit k identifikaci indikátoru.

Úkol: Určete acidobazický indikátor v neznámém vzorku

Na pracovním stole máte zkumavku s roztokem acidobazického indikátoru ve vodě (pH = 7).

Jakou má roztok indikátoru barvu při neutrálním pH?

Vezměte dvě čisté zkumavky a do každé z nich napipetujte **1 ml roztoku indikátoru**. V jedné ze zkumavek (označte ji **K**) převedete indikátor do kyselé formy přidáním **1 ml roztoku H_2SO_4** ($c = 0,05 \text{ mol/l}$). Ve druhé ze zkumavek (označte ji **Z**) převedete indikátor do zásadité formy přidáním **1 ml roztoku $\text{Na}_2\text{B}_4\text{O}_7$** ($c = 0,05 \text{ mol/l}$).

Jakou barvu má kyselé forma indikátoru?

Jakou barvu má zásaditá forma indikátoru?

Měření spektra proved'te na spektrofotometru, jako porovnávací roztok použijte destilovanou vodu. Změřte absorbance v rozsahu vlnových délek 300 až 700 nm. Hodnoty plynule zvyšujte po 10 nm.

Plastové kyvety nepřepĺňujte, plňte je jen cca 1 cm pod okraj! Nedotýkejte se stěn kyvet, přes které bude procházet ve fotometru světlo! Jsou-li tyto stěny špinavé, otřete je buničinou. Dávejte pozor na správný směr vložení do otvoru pro kyvety ve fotometru!

| Vlnová délka | A (kys. prostř.) | A (zás.prostř.) |
|---------------------|-------------------------|------------------------|
| nm | - | - |
| 300 | | |
| 310 | | |
| 320 | | |
| 330 | | |
| 340 | | |
| 350 | | |
| 360 | | |
| 370 | | |
| 380 | | |
| 390 | | |
| 400 | | |
| 410 | | |
| 420 | | |
| 430 | | |
| 440 | | |
| 450 | | |
| 460 | | |
| 470 | | |
| 480 | | |
| 490 | | |
| 500 | | |

| Vlnová délka | A (kys. prostř.) | A (zás.prostř.) |
|---------------------|-------------------------|------------------------|
| nm | - | - |
| 510 | | |
| 520 | | |
| 530 | | |
| 540 | | |
| 550 | | |
| 560 | | |
| 570 | | |
| 580 | | |
| 590 | | |
| 600 | | |
| 610 | | |
| 620 | | |
| 630 | | |
| 640 | | |
| 650 | | |
| 660 | | |
| 670 | | |
| 680 | | |
| 690 | | |
| 700 | | |

Naměřené hodnoty zadejte do tabulky v počítači. *Soubor označen AB indikátor.* Získáte absorpční spektrum indikátoru, v němž odečtete polohu maxima (v nm). V atlasu spekter vyhledejte indikátor, jehož maxima se pro obě formy nacházejí při stejných vlnových délkách jako u vašeho vzorku.

Sem vložte získané absorpční spektrum

Vlnová délka absorpčního maxima kyselé formy:

Vlnová délka absorpčního maxima zásadité formy:

Identifikovaný acidobazický indikátor:

Identifikovaný acidobazický indikátor – zkuste si najít strukturní vzorec:

Závěr:

b) Stanovení koncentrace Cu^{2+} (kalibrační křivka)

Hydratované ionty $[\text{Cu}(\text{H}_2\text{O})_4]^{2+}$ jsou modré, ale pro fotometrické stanovení je toto zbarvení málo intenzivní a musí být zvýrazněno vhodným činidlem. Tím může být roztok amoniaku, který dává sytě modrý tetraamminměďnatý komplex.

reakční rovnice:

Stanovení koncentrace provedete pomocí kalibrační křivky. Ředěním roztoku o známé koncentraci vytvoříte několik kalibračních roztoků a proměříte jejich absorbance při optimální vlnové délce (maximum absorpčního spektra). Funkci $A = f(c)$ vynesete do grafu, čímž současně prověříte platnost Lambertova-Beerova zákona. Grafickým vyjádřením musí být přímka procházející počátkem. Z křivky odečtete koncentrace zkoumaných vzorků.

Úkol: Vytvořte kalibrační křivku, s její pomocí stanovte koncentraci Cu^{2+} v neznámých vzorcích

Do stojánku si připravte suché zkumavky a označte čísly:

1 až 10 kalibrační roztoky
0 porovnávací roztok („BLANK“)
vz 1, vz 2 vzorky

Podle tabulky si připravte kalibrační roztoky ředěním základního roztoku vodou. Základní roztok obsahuje 25 mmol Cu^{2+}/l . Na přesném pipetování velmi záleží.

| Kalibrační roztok č. | Základní roztok | H_2O | $c(\text{Cu}^{2+})$ | Absorbance |
|----------------------|-----------------|----------------------|---------------------|------------|
| - | ml | ml | mmol/l | - |
| 0 | - | 5,0 | | 0,000 |
| 1 | 0,5 | 4,5 | | |
| 2 | 1,0 | 4,0 | | |
| 3 | 1,5 | 3,5 | | |
| 4 | 2,0 | 3,0 | | |
| 5 | 2,5 | 2,5 | | |
| 6 | 3,0 | 2,0 | | |
| 7 | 3,5 | 1,5 | | |
| 8 | 4,0 | 1,0 | | |
| 9 | 4,5 | 0,5 | | |
| 10 | 5,0 | - | | |

Nyní přidejte ke všem kalibračním roztokům i porovnávacímu roztoku 5 ml roztoku amoniaku. Použijte automatický dávkovač.

Současně si připravte také roztoky vzorků (5 ml vzorku smíchejte s 5 ml amoniaku).

Všechny roztoky promíchejte opakovaným převrácením zkumavek. Nechte 10 minut stát.

Vyhledejte optimální vlnovou délku. Měření provedte na spektrofotometru proti porovnávacímu roztoku. Z kalibračního roztoku číslo 5 odlijte potřebné množství do jedné kyvety a druhou naplňte roztokem číslo 0 (porovnávací roztok). Vložte do spektrofotometru a zjistěte absorbance pro vlnové délky 450, 500, 550, 600, 650 a 700 nm.

| <i>Vlnová délka [nm]</i> | 450 | 500 | 550 | 600 | 650 | 700 |
|--------------------------|------------|------------|------------|------------|------------|------------|
| <i>Absorbance</i> | | | | | | |

Sem vložte získané absorpční spektrum

Maximum absorbance ukazuje na optimální vlnovou délku, při níž provedete měření ostatních kalibračních roztoků a vzorků.

| |
|--|
| Určená optimální vlnová délka použitého záření |
|--|

Absorbance zadejte do příslušné tabulky v počítači. *Soubor označen Cu ionty*. Vypočítejte koncentraci kalibračních roztoků a запиšte do tabulky v počítači.

Poté dostanete kalibrační křivku. Všechny body by měly ležet na přímce. Odchytky mohou být způsobeny chybami a nepřesností při přípravě roztoků, neboť podmínky platnosti Lambertova-Beerova zákona nebyly porušeny.

Sem vložte kalibrační křivku

Z kalibrační křivky odečtěte koncentrace předložených vzorků.

| <i>Vzorek č.</i> | <i>Absorbance</i> | <i>Koncentrace</i> |
|----------------------|-------------------|--------------------|
| | - | <i>mmol/l</i> |
| 1 | | |
| 2 | | |

Závěr:

c) Stanovení koncentrace Cl⁻ (jeden standard)

Činidlo pro stanovení koncentrace Cl⁻ obsahuje Hg(SCN)₂ a Fe(NO₃)₃. Chloridové anionty reagují s Hg(SCN)₂ za vzniku bezbarvého nedisociovaného komplexu [HgCl₂] a uvolněné ionty SCN⁻ poskytují s ionty Fe³⁺ červený komplex vhodný k spektrofotometrickému stanovení.

Úkol: Stanovte koncentraci chloridů v krevním séru

Ve stojánku máte 3 malé suché zkumavky, označte je **vz** (vzorek), **st** (standard) a **0** (porovnávací roztok). Do zkumavek podle tabulky pečlivě odpipetujte (*na dno, roztok nesmí zůstat ve špičce!*) uvedené roztoky:

| | |
|---------------------------------|--|
| Zkumavka 1 (vzorek) | 20 μl analyzovaného séra (<i>je v eppendorfci</i>) |
| Zkumavka 2 (standard) | 20 μl standardu Cl ⁻ (c _{st} = 100 mmol/l) |
| Zkumavka 3 (porovnávací roztok) | 20 μl destilované vody |

Do všech zkumavek odpipetujte po **2,0 ml činidla**.

Vzorky pečlivě promíchejte a po 5 minutách změřte na fotometru absorbanci vzorku (A_v) a standardu (A_{st}) proti porovnávacímu roztoku **při 450 nm**.

| | <i>Absorbance</i> |
|----------|-------------------|
| vzorek | |
| standard | |

Koncentraci Cl⁻ vypočítáte podle vztahu: $c_{vz} = \frac{A_{vzorku}}{A_{standardu}} \times c_{st}$

| | |
|--|---|
| | Výsledek |
| | c _{vz} = mmol/l |

Jaká je normální (fyziologická) koncentrace chloridů v krevním séru?

Závěr (srovnejte výsledky s referenční hodnotou):

Jméno:
Skupina:
Spolupracovníci:

Datum:

Lab 8: Enzymologie I

Enzymy jsou chemicky bílkoviny. Pro správnou funkci vyžadují správnou konformaci, která je závislá na relativně slabých typech interakcí (vodíkové vazby, iontové interakce, hydrofobní interakce, van der Waalsovy síly). Není proto překvapivé, že enzymy jsou citlivé k řadě vnějších vlivů jako je teplota a pH prostředí.

Vysvětlete termíny:

primární struktura proteinů

sekundární struktura proteinů

terciární struktura proteinů

kvarterní struktura proteinů

Katalytickou aktivitu mohou vykazovat i jiné typy molekul než proteiny (Nobelova cena za chemii 1989).

Které?

Kde se uplatňují?

Kdo získal za tento objev Nobelovu cenu?

Se vzrůstající teplotou rychlost chemických reakcí obecně vzrůstá (Arrheniova rovnice). U enzymově katalyzovaných reakcí to má ale své meze, s proteinovou povahou enzymů souvisí konformační změny až denaturace vlivem vysoké teploty. Enzym vykazuje maximální aktivitu při teplotě označované jako **teplotní optimum** (u lidských enzymů se jedná o teplotu kolem 37 °C).

V přírodě se ale najdou i enzymy, které mají teplotní optimum při extrémnějším teplotách, takovým enzymem je např. **Taq polymeráza** z bakterie *Thermus aquaticus*.

Jaké je teplotní optimum tohoto enzymu?

Kde se tento enzym používá?

Kromě teploty jsou enzymy velmi citlivé i k pH prostředí. Enzymy jsou složeny z aminokyselin a ty obsahují funkční skupiny, jejichž ionizace je závislá na pH.

Které aminokyseliny obsahují v postranním řetězci skupiny, které mohou nést **záporný náboj**?

Napište jejich vzorce.

Které aminokyseliny obsahují v postranním řetězci skupiny, které mohou nést **kladný náboj**?

Napište jejich vzorce.

V jaké podobě se ionizovatelná funkční skupina bude nacházet, záleží i na její disociační konstantě (pK). Která z výše uvedených aminokyselin má pK blízké pH v lidském těle a tedy změny pH, které mohou v lidském těle nastávat, mají relativně velký vliv na její ionizaci?

Závislost aktivity enzymu na pH má obvykle Gaussovo rozložení. Enzym vykazuje maximální aktivitu při pH prostředí označovaném jako **pH optimum**. Většina lidských enzymů má pH optimum při pH kolem 7.

Jsou i lidské enzymy s extrémnějším pH optimumem.

Který lidský enzym má pH optimum při extrémně kyselém pH (kolem 1,5)?

Jakou má tento enzym funkci?

Hlavní výhodou enzymů jako "biokatalyzátorů", na rozdíl od katalyzátorů užívaných v chemickém průmyslu, je jejich specifita. Lze rozlišit dva typy specifity, specifitu funkční (reakční) a specifitu substrátovou.

Specifita substrátová

Substrátová specifita znamená, že enzym působí pouze na omezenou skupinu substrátů a jiných si "nevšímá". V tomto smyslu jsou enzymy různě specifické, některé vykazují specifitu absolutní, katalyzují přeměnu pouze jednoho určitého substrátu a ani hodně podobných molekul si "nevšímají". Některé enzymy dokáží katalyzovat reakci několika podobných substrátů, často ovšem s rozdílnou afinitou (některý substrát je preferován). Příkladem může být alkoholdehydrogenáza, která dokáže oxidovat nejen ethanol, ale i např. methanol.

Specifita funkční (reakční)

Enzym katalyzuje jeden určitý typ reakce. Když je to "karboxyláza", tak karboxyluje, nebude hydroxylovat nebo deaminovat :-). Podívejme se, jaké všechny enzymy dokáží pracovat s kyselinou pyrohroznovou (pyruvát) jako substrátem (produktem):

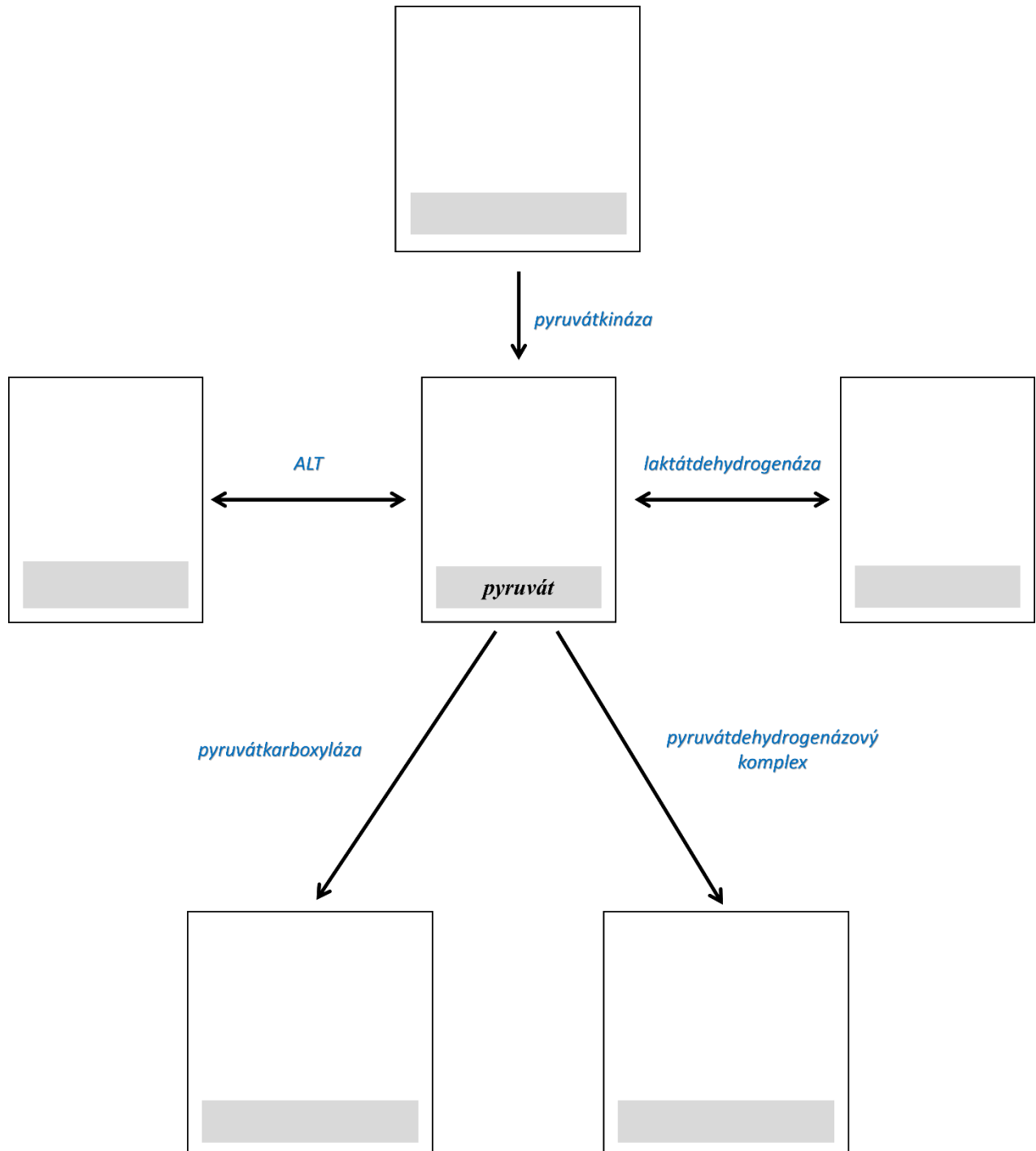

Doplňte strukturní vzorce a názvy produktů (substrátů). Všimněte si, že některé reakce jsou reverzibilní (možné oběma směry), některé prakticky ireverzibilní (směr je znázorněn šipkou).

Úkol pro nejlepší: Doplňte k šipkám k názvům enzymů i potřebné koenzymy (kofaktory).

a) Specifita enzymů (α -amyláza, sacharáza)

V úloze, kterou budete provádět, budete mít dva enzymy, budete jim za různých podmínek nabízet dva různé substráty a analyzovat, co se stalo.

Enzymy: α -amyláza a sacharáza

Substráty: škrob a sacharáza

Prvním z enzymů, s nimiž budete pracovat je **α -amyláza**. Enzymový preparát obsahující tento enzym si snadno a levně připravíte.

Kde všude v lidském těle je tento enzym tvořen?

Co je substrátem α -amylázy?

α -amyláza štěpí

vazbu.

Jaké jsou produkty reakce katalyzované tímto enzymem?

Druhým využívaným enzymem je **sacharáza**.

Co je substrátem sacharázy?

Nakreslete strukturu tohoto substrátu.

Sacharáza vzniká v enterocytech tenkého střeva. Sacharáza z kvasnic (invertáza) je zaměřena na β -glykosidovou vazbu (jde o β -fruktofuranosidázu, její systematický název je β -D-fruktofuranosid-fruktohydroláza). Tím se liší od sacharázové aktivity tenkého střeva savců, která patří mezi α -glykosidázy.

Do jaké třídy enzymů α -amylázu i sacharázu řadíme?

Zapište ve strukturních vzorcích schéma hydrolýzy škrobu α -amylázou a sacharózy kvasničnou sacharázou. Vyznačte vazby, které uvedené enzymy hydrolyzují.

Hydrolýza škrobu α -amylázou:

Hydrolýza sacharózy kvasničnou sacharázou:

Substráty a produkty štěpení budete analyzovat reakcí s Fehlingovým činidlem a s jodem.

Jaké látky obecně deteguje Fehlingovo činidlo?

Vysvětlete princip Fehlingovy reakce:

Co detegujeme jodem?

TEORIE

| | <i>Fehlingova reakce</i> | <i>Reakce s jodem</i> |
|---------------------------|--------------------------|-----------------------|
| škrob | | |
| štěpné produkty škrobu | | |
| sacharóza | | |
| štěpné produkty sacharózy | | |

Úkol: Sledujte enzymové reakce s adekvátním a neadekvátním substrátem

Příprava enzymového preparátu α -amylázy

Odběr slin provedete pomocí soupravy *Salivette*[®]. Odzátkejte zkumavku, vyjměte z vrchní části žvýkací váleček a jemně žvýkejte nebo převalujte v ústech po dobu asi 1 minuty, aby došlo k nasátí slin do válečku. Vatový váleček pak vložte zpět do příslušné centrifugační zkumavky a uzavřete víčkem. Zkumavku odevzdejte laborantce.

K získání vzorku slin se provede odstředění po dobu 2 minut při rychlosti 2 500 rpm.

Do čisté zkumavky napipetujte 6 ml destilované vody, přidejte 0,5 ml sliny získané výše uvedeným postupem a otáčením zkumavky obsah promíchejte. Tím získáte zředěnou slinu, kterou budete používat jako **enzymový preparát α -amylázy** (i pro další úlohu: „Závislost aktivity enzymů na pH (α -amyláza)“).

Příprava enzymového preparátu sacharózy

Na hodinovém sklíčku máte přibližně **0,5 g kvasnic**, ke kterému přidejte **2 ml destilované vody** a pomocí tyčinky rozpustěte.

Připravte si sadu **8 zkumavek**, do kterých napipetujte roztoky dle tabulky:
Lihovým fixem zkumavky očísľujte a označte je tak, abyste si je poznali (iniciály).

| | (ml) | 1 | 2 | 3 | 4 | 5 | 6 | 7 | 8 |
|---|---------------------|-----|-----|-----|-----|-----|-----|-----|-----|
| ENZYM | <i>α-amyláza</i> | 0,5 | 0,5 | 0,5 | - | - | - | - | - |
| | <i>sacharáza</i> | - | - | - | 0,5 | 0,5 | 0,5 | - | - |
| | <i>destil. voda</i> | - | - | - | - | - | - | 0,5 | 0,5 |
| POVAŘENÍ | | - | - | ANO | - | - | ANO | | |
| SUBSTRÁT | <i>škrob</i> | 2,0 | - | 2,0 | - | 2,0 | - | 2,0 | - |
| | <i>sacharóza</i> | - | 2,0 | - | 2,0 | - | 2,0 | - | 2,0 |
| Všechny zkumavky inkubujte 30 minut ve vodní lázni při 37°C . | | | | | | | | | |
| Obsah každé zkumavky rozděľte přibližně na 2 poloviny. (do paralelní řady 8 zkumavek přelijte vždy asi polovinu obsahu příslušné zkumavky) | | | | | | | | | |
| Jedna sada zkumavek: Proveďte Fehlingovu reakci: Smíchejte 2 ml roztoku <i>Fehling I</i> a 2 ml roztoku <i>Fehling II</i> . Do každé zkumavky přidejte 0,5 ml Fehlingova roztoku a inkubujte 5 minut ve vodní lázni při 75°C . | | | | | | | | | |
| Druhá sada zkumavek: Přidejte 5 ml destilované vody , několik kapek jodu a promíchejte. | | | | | | | | | |
| Výsledek Fehlingovy reakce | | | | | | | | | |
| Zbarvení vzniklé s jodem | | | | | | | | | |

Vyhodnocení

Zdůvodněte výsledky Fehlingovy reakce a reakce s jodem v jednotlivých zkumavkách.

| Zkumavka č. | Vysvětlení |
|-------------|------------|
| 1 | |
| 2 | |
| 3 | |

| | |
|---|--|
| 4 | |
| 5 | |
| 6 | |
| 7 | |
| 8 | |

Závěr:

b) Závislost aktivity enzymů na pH (α -amyláza)

Úkol: Určete pH optimum slinné α -amylázy

Příprava enzymového preparátu α -amylázy

Enzymový preparát již máte připravený z předchozí úlohy.

Příprava zkumavek s pufrů o různém pH

Do sady 7 zkumavek připravených ve stojánku napipetujte složky pufrů podle tabulky: Lihovým fixem zkumavky očísľujte a označte je tak, abyste si je poznali (iniciály).

| Zkumavka č. | Na_2HPO_4 (ml) | Kys. citronová (ml) | pH |
|-------------|--------------------------------|---------------------|-----|
| 1 | 1,0 | 4,0 | 3,1 |
| 2 | 2,5 | 2,5 | 4,8 |
| 3 | 3,0 | 2,0 | 5,8 |
| 4 | 3,5 | 1,5 | 6,4 |
| 5 | 4,0 | 1,0 | 7,0 |
| 6 | 4,5 | 0,5 | 7,5 |
| 7 | 5,0 | 0 | 9,0 |

Do každé zkumavky přidejte **1 ml roztoku škrobu**.

Do každé ze sedmi připravených zkumavek (obsahujících stejné množství substrátu – škrobu, ale lišících se v pH) napipetujte **0,5 ml připraveného enzymového preparátu α -amylázy**.

Celou sadu sedmi zkumavek umístěte do vodní lázně zahřáté na 37°C. Od okamžiku vložení do vodní lázně začněte měřit čas.

Aktivita α -amylázy v připraveném enzymovém preparátu se může vzorek od vzorku velmi lišit. Jsou studenti, jejichž i velmi naředěná slina dokáže rozštěpit všechny jí nabídnutý škrob za jakýchkoli podmínek během krátké chvíle. Naopak jsou i studenti, kteří snad ve slinách ani α -amylázu nemají :-). Pro vyhodnocení experimentu bude nutné ze zkumavek inkubovaných ve vodní lázni odebírat **opakovaně** vzorky v časových intervalech zhruba **5-10 minut** (v žádném případě ne delších!).

Odběr vzorků a vyhodnocování

Z každé zkumavky inkubované ve vodní lázni **odlijte** asi 1 ml roztoku do další čisté označené zkumavky. Zbytek směsi nechte dále inkubovat ve vodní lázni (pro případné další odběry).

K odebraným vzorkům přidejte 5 ml destilované vody, kapátkem několik kapek roztoku jodu a důkladně obsah zkumavek promíchejte. Proveďte vyhodnocení.

Sem vložte obrázek (eventuálně popis) výsledku.

Jaké zbarvení poskytne s jodem nehydrolyzovaný škrob?

Jaké zbarvení je ve zkumavkách s produkty hydrolýzy škrobu?

Částečná hydrolýza:

Kompletní hydrolýza:

Z důvodu výše popsané dopředu neodhadnutelné aktivity α -amylázy v preparátu připraveném ze slin se může stát, že pH optimum po prvním odběru nelze zatím zjistit. Tato situace nastane, pokud bude v čase odběru vzorků pro vyhodnocování ve všech zkumavkách zatím ještě nehydrolyzovaný škrob. V tomto případě je nutné pokračovat v inkubaci a provést odběr nových vzorků ze zkumavek inkubovaných ve vodní lázni po delším čase. V opačném případě lze pokus ukončit.

Enzymová hydrolýza škrobu prochází různými stádii, která se projeví také reakcí s jodem. Škrob se barví jódem temně modře, štěpné polysacharidy – dextriny fialově (amylodextrin), purpurově až červeně (erytrodextrin), popř. se nebarví jódem vůbec (achrodextrin).

Vysvětlete, jak poznáte, pH optimum:

Zjištěné pH optimum slinné α -amylázy:

Závěr:

Jméno:
Skupina:
Spolupracovníci:

Datum:

Lab 9: Enzymologie II

a) Stanovení Michaelisovy konstanty kyselý fosfatázy

Co to je Michaelisova konstanta?

Fosfatázy štěpí esterové vazby fosforečné kyseliny, takže uvolňují fosfát a příslušný alkohol. Pro sledování enzymové aktivity je výhodné použít syntetický substrát – *p*-nitrofenylfosfát, který umožní přímé fotometrické stanovení:

Doplňte rovnici reakce, která je podkladem stanovení ve strukturních vzorcích. Vyznačte reaktant, jehož absorbanci měříme.

Reakci provedeme při různých koncentracích substrátu a budeme sledovat závislost rychlosti enzymové reakce na koncentraci substrátu a graficky vyjádříme v systému dvojích reciprokých hodnot.

Přečtěte celý návod před zahájením vlastní práce!

K dosažení dobrých výsledků je nutné pipetovat přesné objemy roztoků a dodržovat dobu inkubace!

Úkol: Určete Michaelisovu konstantu kyselé fosfatázy

Do stojánku připravte a označte **10 zkumavek**.

Mechanickými mikropipetami napipetujte podle následující tabulky nejdříve citrátový pufr a teprve potom substrát (lze použít stejnou špičku na pipetu), po dokončení práce špičku vyhodte.

| Zkumavka č. | 1 | 2 | 3 | 4 | 5 | 6 | 7 | 8 | 9 | 10 |
|----------------------------------|-----|-----|-----|-----|-----|-----|-----|-----|-----|-----|
| Citrátový pufr [μl] | 450 | 400 | 350 | 300 | 250 | 200 | 150 | 100 | 50 | – |
| Substrát [μl] | 50 | 100 | 150 | 200 | 250 | 300 | 350 | 400 | 450 | 500 |

Koncentrace základního roztoku substrátu je **2,5 mmol/l**.

Sadu zkumavek umístěte do vodní lázně **37°C** teplé a nechte je předehřát **5 minut**. Mezitím přineste enzym z ledničky (kyselá fosfatáza v Eppendorf zkumavce), připravte stopky a pipetu na **50 μl** s *čistou špičkou*.

Nyní je třeba, aby v každé ze zkumavek běžela reakce **přesně 10 minut**. Reakce bude zahájena přidáním enzymu, přesně po 10 minutách ukončena přidáním inhibičního roztoku, který změnou pH denaturuje enzym.

Jak toho dosáhnout? Jaké jsou možnosti?

- a) Zpracovávat postupně každou ze zkumavek. *Zabralo by celá praktika ☹*



- b) Zpracovávat všechny zkumavky najednou. *Pěkné, ale technicky neproveditelné ☹...*

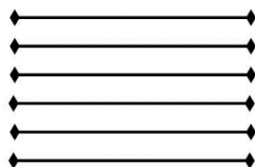

- c) Zpracovávat zkumavky s časovým posunem.

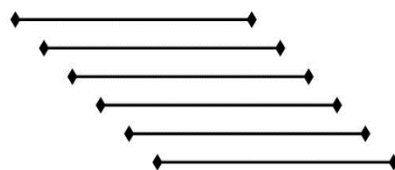

Další práci zorganizujte tak, že jeden student(ka) pipetuje enzym a druhý student(ka) měří čas a hlásí jej tak, aby pipetování enzymu proběhlo v naprosto přesných **30 sekundových** intervalech. Pipetující student/ka nejprve nasaje **50 μl** roztoku enzymu do špičky pipety, pak vyjme první zkumavku z vodní lázně, zavede špičku pipety do zkumavky asi 0,5 cm nad hladinu, ale substrátu se nesmí dotknout. Z této vzdálenosti vypustí enzym do roztoku substrátu (nikoliv tedy na stěnu zkumavky) a ve stejný moment druhý student/ka stiskne stopky. Zkumavkou pak lehce zatřepe a okamžitě ji vrátí do vodní lázně. Stopky necháme běžet po **celou dobu** pokusu.

Připravte další enzym a druhou zkumavku, do které přesně za **30 sekund** rovněž přidejte enzym a tak pokračujte.

Intervaly mezi jednotlivými zkumavkami musí být vždy stejné!!!

Připravte inhibiční roztok, který ukončí enzymovou reakci. Láhev je opatřena dávkovačem. Přesně za **10 minut** od přidání enzymu do první zkumavky přidejte do téže zkumavky **2 ml inhibičního roztoku** a promíchejte. Zkumavku již nevracejte do vodní lázně. Do dalších zkumavek přidávejte inhibiční roztok přesně ve stejných intervalech, jako jste přidávali enzym, takže ve všech zkumavkách probíhá reakce naprosto stejnou dobu, tj. 10 minut. Po zpracování všech zkumavek stopky zastavte.

Změřte absorbanci všech vzorků proti vodě při **405 nm** na fotometru. Měřte od 1. do 10. zkumavky bez vyplachování kyvet, pouze je vylejte a obrácením a kontaktem s buničinou odsajte tekutinu.

| Zkumavka č. | 0 | 1 | 2 | 3 | 4 | 5 | 6 | 7 | 8 | 9 | 10 |
|--------------------------------|---|---|---|---|---|---|---|---|---|---|----|
| Koncentrace substrátu (mmol/l) | 0 | | | | | | | | | | |
| Absorbance | 0 | | | | | | | | | | |

Změřené hodnoty vložte do tabulky v počítači. Vypočítejte a vložte též koncentraci substrátu (p-nitrofenylfosfát) v každém reakčním vzorku. Změřená absorbance je úměrná enzymové reakční rychlosti v každé zkumavce, protože reakční rychlost znamená množství přeměněného substrátu za jednotku času. V tomto případě výsledek představuje množství produktu vzniklého za 10 minut. Program vytvoří *Lineweaverův-Burkův graf*, tj. závislost $1/v$ na $1/[S]$ a zobrazí rovnici pro danou přímku. Michaelisovu konstantu zjistíte výpočtem z rovnice nebo odečtením z grafu, kde ovšem čteme hodnotu $-1/K_M$.

Sem vložte tabulku

Sem vložte získané grafy

Výpočet Michaelisovy konstanty:

Stanovená K_M :

Závěr:

b) Sledování aktivity katalázy

Kataláza erytrocytů je součástí systému, který odbourává nežádoucí reaktivní formy kyslíku, respektive jejich produkty. Kataláza uvolněná z erytrocytů rozkládá peroxid vodíku.

Doplňte rovnici reakce katalyzované katalázou:

Vysvětlete, co jsou reaktivní formy kyslíku.

Koncentraci substrátu, tj. peroxidu vodíku, stanovujeme manganometricky.

Manganometrie je redoxní titrační metoda. Titračním činidlem je roztok manganistanu draselného.

manganistan draselný – vzorec:

oxidační číslo manganu:

vzhled roztoku manganistanu draselného:

reakční rovnice (v iontovém tvaru):

Úkol: Posud'te kinetiku rozkladu peroxidu vodíku pomocí katalázy

Připravte si **8 titračních baněk**, které označíte 0 - 7 a do každé připravíte **2,5 ml kyseliny sírové**. Kyselina sírová zastaví později enzymovou reakci a je rovněž nezbytná pro manganometrické stanovení.

Příprava roztoku enzymu

Jako roztok enzymu budete používat hemolyzovanou kapilární krev zředěnou destilovanou vodou.

Do ependorfky napipetujte 1,5 ml destilované vody. Poté odeberte kapilární krev ze špičky prstu.

Před vlastním odběrem krve vezměte jednu skleněnou kapiláru. Dezinfikujte a osušte špičku prstu. Proveďte vpich lancetou. Setřete první kapku a naplňte kapiláru krví z druhé kapky alespoň do poloviny. Vložte kapiláru se vzorkem do vody v ependorfce. Ependorfku uzavřete a opakovaným převrácením promíchejte, aby se veškerá krev z kapiláry dostala do vody.

Infekční materiál vyhod'te do připravené speciální nádoby!

Příprava enzymové reakce

Do **100 ml Erlenmayerovy baňky** odměřte **60 ml roztoku substrátu** (pufrovaný roztok peroxidu vodíku) a vložte též magnetické míchadlo. Postavte na magnetickou míchačku, zapněte ji a seříd'te míchání.

Připravte si 5 ml pipetu na odběr vzorků a proveďte první odběr, tj. přenesete **5 ml substrátu** do titrační baňky č. 0. Pipeta se nesmí kontaminovat kyselinou sírovou, jinak by se nedala použít pro další odběry.

Odměřte **1 ml roztoku enzymu** a přidejte k substrátu. V okamžiku přidání stiskněte stopky a nechte je běžet.

Připravte si 5 ml pipetu pro odebrání vzorků a odebírejte vzorky **v minutových intervalech** a ihned přenášejte do připravených titračních baněk. Rozhodujícím okamžikem není moment odebrání, nýbrž okamžik vypuštění obsahu pipety do baňky s kyselinou sírovou, která zastavuje reakci. Tzn., že vzorek nasajete několik sekund před celou minutou a obsah pipety vypustíte do baňky přesně v určený moment. Všechny vzorky titrujte pomocí manganistanu a stanovte koncentraci substrátu (peroxidu vodíku) v jednotlivých vzorcích.

Výpočet koncentrace substrátu – peroxidu vodíku:

Hodnoty získané titrací vložte do tabulky v počítači připravené v programu *Excel*. Program doplní hodnoty v tabulce a vytvoří grafické vyjádření změn koncentrací substrátu na čase a změn rychlosti enzymové reakce na čase.

Posuďte kinetiku a pokuste se odhadnout řád reakce.

| Čas | $V(t)$ | $c(\text{H}_2\text{O}_2)$ | $n(\text{H}_2\text{O}_2)$ | $\Delta n / \Delta t$ |
|------------|--------------------------|---|---|---|
| <i>min</i> | <i>ml</i> | <i>mmol/l</i> | <i>μmol</i> | <i>$\mu\text{mol/min}$</i> |
| 0 | | | | - |
| 1 | | | | |
| 2 | | | | |
| 3 | | | | |
| 4 | | | | |
| 5 | | | | |
| 6 | | | | |
| 7 | | | | |

Sem vložte získané grafy

Závěr:

Lab 10: Enzymologie III

a) Kompetitivní inhibice sukcinátdehydrogenázy malonátem

Aktivitu *sukcinátdehydrogenázy* budeme demonstrovat přímo na mitochondriích, a to pomocí „umělého přenašeče elektronů“. Jako elektronový akceptor poslouží ferrikyanid draselný („červená krevní sůl“), který se přijetím elektronů redukuje na ferrokyanid draselný („žlutá krevní sůl“). Tento přechod můžeme dobře fotometricky sledovat, je provázen blednutím žlutého roztoku ferrikyanidu. Vzhledem k tomu, že v mitochondriích jsou přítomny všechny články terminálních oxidací, je třeba zabránit přestupu elektronů z redukované formy koenzymu přirozenou cestou, tj. přes koenzym Q a cytochromy na kyslík. Tuto cestu zablokujeme v našem experimentu kyanidem draselným, který selektivně inhibuje cytochromový systém.

Do reakčního schématu doplňte strukturní vzorce a názvy reaktantů!

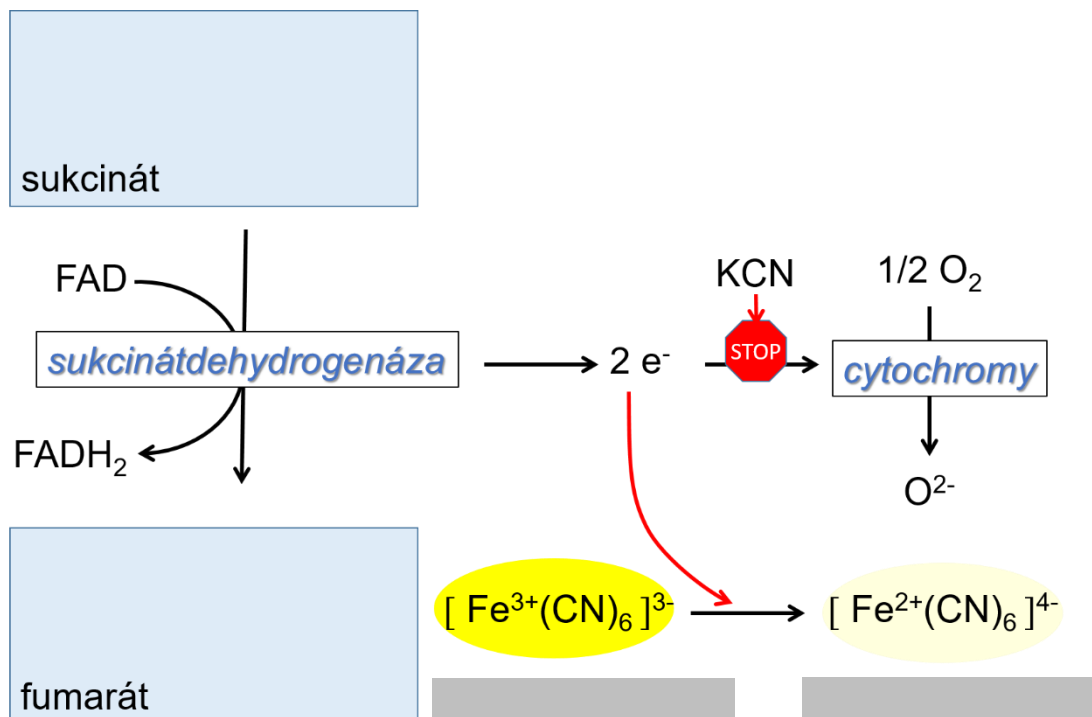

Na takto uspořádaném pokusu můžeme snadno sledovat kinetiku enzymové reakce i účinky inhibitorů, např. kompetitivního inhibitoru sukcinátdehydrogenázy, malonátu. (Ten se mj. uplatnil při objevu metabolitů citrátového cyklu.)

vzorec malonátu

Vysvětlete pojem kompetitivní inhibice:

Vysvětlete pojem nekompetitivní inhibice:

Úkol: Sledujte účinek kompetitivního inhibitoru (malonátu) na rychlost enzymové reakce (katalyzované sukcinátdehydrogenázou)

Do **250 ml kádinky** připravte led z výrobníku a přidejte trochu studené vody. Tak máte připravenou ledovou lázeň pro preparát mitochondrií.

V kalibrované zkumavce nařed'te fosforečnanový pufr 5× destilovanou vodou (2ml pufru + 8 ml destilované vody), promíchejte a umístěte do ledové lázně.

Příprava tkáňového homogenátu ze zmražené srdeční tkáně

Preparát mitochondrií nesmí obsahovat červené krevní a svalové barvivo (interferuje při fotometrii), proto je nutno ještě před vlastní homogenizací zbavit tkáň krve a hemoglobinu. Svalovinu rozstříhejte na kousky do vychlazené třecí misky, tlakem pestíku rozdr'te a **2 - 3× suspendujte** v ledovém zředěném fosfátovém pufru. Tkáňovou dr't přeneste do vychlazené centrifugační zkumavky a krátce odstřed'te (5min/2000 rpm).

V průběhu přípravy preparátu mitochondrií jeden student ze skupiny připraví reakční roztoky.

Supernatant opatrně slijte do odpadu a sediment, který již musí být bezbarvý, vraťte do třecí misky ke konečné homogenizaci, kterou usnadníte přidáním skleněných střípků. *Použijte ochranné brýle!* Ke tkáňové dr'ti pak přidejte asi **3 ml vychlazeného zředěného fosforečnanového pufru**, rozmíchejte, přeneste do centrifugační zkumavky a odstřed'te (5min/2000 rpm). Po odstředění opatrně slijte supernatant, tvořený především suspenzí mitochondrií. Ta představuje náš enzymový preparát sukcinátdehydrogenázy.

Mitochondrie jsou velmi choulostivé struktury, a proto je uchovávejte v ledové lázni.

Příprava základního roztoku

V Erlenmayerově baňce smíchejte **3 ml kyanidu draselného, 3 ml ferrikyanidu draselného a 10 ml fosforečnanového pufru** (neředěného).

Do **zkumavek** pipetujte reakční roztoky podle schématu:

| Zkumavka č. | 1 | 2 | 3 | 4 |
|-----------------------|-----|-----|-----|-----|
| základní roztok (ml) | 2,0 | 2,0 | 2,0 | - |
| jantaran (ml) | 1,0 | 1,0 | - | - |
| malonát (ml) | - | 0,5 | 0,5 | - |
| destilovaná voda (ml) | 0,5 | - | 1,0 | 3,5 |

Zapněte fotometr, nastavte vlnovou délku **415 nm**, a připravte celkem 3 fotometrické kyvety a stopky. K fotometru přeneste zkumavky 1 – 4 ve stojánku, enzymový preparát v ledové lázni a pipetu na 0,5 ml.

Do **zkumavky č. 4** (destilovaná voda) přidejte **0,5 ml enzymového preparátu**, promíchejte a nalijte do kyvety. Tím jste připravili slepý vzorek, proti němuž nastavte fotometr na nulovou absorbanci. Zbylé dvě fotometrické kyvety označte na boku (matná plocha) číslicemi 1 a 2.

Do **zkumavky č. 1** přidejte rovněž **0,5 ml enzymového preparátu**, promíchejte a ihned naplňte kyvetu č. 1 a změřte její absorbanci v čase 0. V okamžiku změření spusťte stopky. Další student provede ihned zápis hodnoty absorbance, protože ta se rychle mění (klesá).

Rychle napipetujte **0,5 ml enzymového preparátu** též do reakční **zkumavky č. 2**, promíchejte,

naplňte kyvetu č. 2, vložte do fotometru místo kyvetu č. 1 a změřte absorbanci v kyvetě č. 2. Okamžik měření musí být přesně 30 sekund po změření zkumavky č. 1.

Pak opět kyvetu vyměňte a připravte se na změření absorbance v kyvetě č. 1 přesně **60 sekund** po prvním měření. Měřte tedy každou kyvetu v jednodominutových intervalech, se vzájemným posunem o 30 sekund. Celkem provedte 20 měření každé kyvetu.

Zpracujte ještě reakční **zkumavku č. 3**, která je kontrolní, neboť neobsahuje substrát, pouze inhibitor. I k ní přidejte **0,5 ml enzymového preparátu** a měřte v minutových intervalech. Zde nepozorujeme pokles absorbance, jen nepatrný, který představuje systematickou chybu metody.

| <i>Čas</i> | <i>Sukcinát</i> | <i>Sukcinát + Malonát</i> | <i>Malonát</i> |
|------------|-----------------|---------------------------|----------------|
| <i>min</i> | <i>A</i> | <i>A</i> | <i>A</i> |
| 0 | | | |
| 1 | | | |
| 2 | | | |
| 3 | | | |
| 4 | | | |
| 5 | | | |
| 6 | | | |
| 7 | | | |
| 8 | | | |
| 9 | | | |
| 10 | | | |
| 11 | | | |
| 12 | | | |
| 13 | | | |
| 14 | | | |
| 15 | | | |
| 16 | | | |
| 17 | | | |
| 18 | | | |
| 19 | | | |
| 20 | | | |

Hodnoty absorbance všech 3 reakcí zapište do tabulky v programu Excel, který pak graficky reakci zpracuje.

Sem vložte získaný graf

Závěr:

b) Sledování aktivity mléčné xanthin-oxidoreduktázy

Xanthin-oxidoreduktáza (XOR), xantinoxidáza je všeobecně pokládána za klíčový enzym pro degradaci purinů, uskutečňuje následující přeměny:

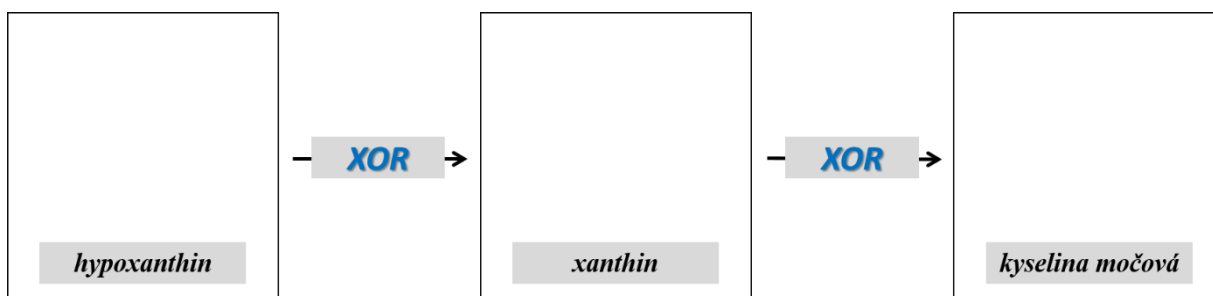

Doplňte strukturní vzorce.

Jedná se o komplexní molybden obsahující flavoprotein schopný pracovat v různých "režimech", buď jako *oxidáza* (používat O₂ a generovat jako vedlejší produkt oxidace substrátu reaktivní formy kyslíku – peroxid vodíku, případně i superoxidový radikál), nebo jako *dehydrogenáza*, která reaktivní formy kyslíku nevytváří.

| | |
|---|---|
| <p>V klinické praxi našel uplatnění inhibitor tohoto enzymu:</p> <p>Srovnejte jeho strukturu s hypoxanthinem:</p> <p>Jaké má léčebné využití?</p> | <p style="text-align: center;"><i>strukturní vzorec</i></p> |
|---|---|

Xanthin-oxidoreduktáza se vyskytuje i v mléce, nepasterizované kravské mléko bude sloužit jako enzymový preparát pro následující experiment. Xanthin-oxidoreduktáza dokáže oxidovat i jiné substráty než výše zmíněné puriny. My jako substrát využijeme formaldehyd, který bude oxidován na kyselinu mravenčí. Pro detekci použijeme methylenovou modř.

| |
|--|
| <p>Methylenová modř je redoxní barvivo, tj. barva závisí na tom, jestli se nachází v oxidované nebo redukované formě.</p> <p>Jaká je barva oxidované formy?</p> <p>Jaká je barva redukované formy?</p> |
|--|

Methylenová modř může být převedena z redukované formy na oxidovanou oxidací kyslíkem ze vzduchu (tj. intenzivním protřepáním roztoku).

Do reakčního schématu doplňte strukturální vzorce reaktantů!

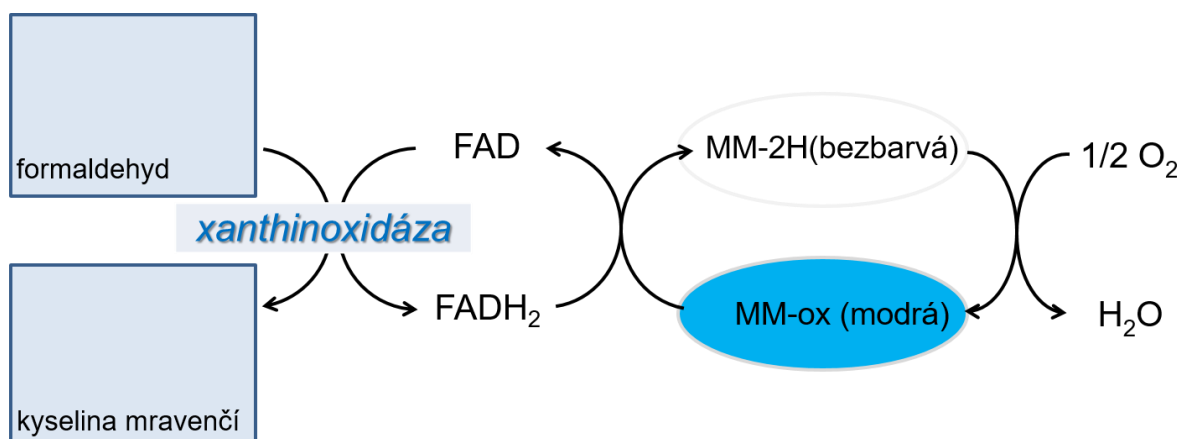

Popsanou reakci je možno použít jako jednoduchý test na pasterizaci či povaření mléka. Vyšší teploty způsobí denaturaci xanthinoxidázy, takže přidání formaldehydu odbarvení methylenové modři nemůže vyvolat.

Úkol: Sledujte aktivitu mléčné xanthinoxidázy pomocí methylenové modři za různých podmínek

Odměřte do **3 zkumavek** podle tabulky:

| Zkumavka č. | 1 | 2 | 3 |
|--|---------|---------|---------|
| Čerstvé mléko | 2 ml | 2 ml | 2 ml |
| Zkumavku č. 3 inkubujte 5 minut při 75°C . Dále přidávejte dle schématu: | | | |
| Methylenová modř | 3 kapky | 3 kapky | 3 kapky |
| Formaldehyd | 3 kapky | - | 3 kapky |

Všechny zkumavky protřepejte a umístěte je do vodní lázně **37° C**. Sledujte, ve které zkumavce dojde k odbarvení a zdůvodněte proč.

Zkumavku, ve které došlo k úplnému odbarvení, vyjměte z lázně a energicky protřepejte až do zmodrání obsahu. Pak pokračujte v inkubaci.

Vyčkejte opět do úplného odbarvení, znovu protřepejte. Celý cyklus opakujte několikrát, až se methylenová modř přestane odbarvovat v důsledku úplného vyčerpání zásoby substrátu.

Přesvědčte se, že po přidání několika dalších kapek formaldehydu počne reakce probíhat znovu.

Vyhodnocení

| Zkumavka č. | <i>Popište svými vlastními slovy, co v dané zkumavce proběhlo/neproběhlo a proč:</i> |
|------------------------|---|
| 1 | |
| 2 | |
| 3 | |

Závěr:

Vybrané klinicko-biochemické hodnoty

aktualizace 26. 1. 2024

Obecným výsledkem laboratorního vyšetření je naměřená hodnota, která může být fyziologická, zvýšená či snižená. Abychom zjištěnou hodnotu mohli takto zařadit, je třeba ji porovnat s fyziologickým (referenčním) rozmezím hodnot. Referenční rozmezí získáme měřením referenční (zdravé) populace. Získané hodnoty seřadíme vzestupně a určitý podíl (nejčastěji 2,5 %) krajních nejnižších a nejvyšších hodnot vyřadíme. Nejnižší a nejvyšší hodnotu, která v této řadě zůstane, označujeme jako dolní respektive horní referenční mez. 95 % zdravých lidí v tomto případě spadá do referenčního rozmezí. Existuje tedy ale také 5 % zdravých lidí, jejichž hodnoty nebudou spadat do referenčního rozmezí fyziologických hodnot. Nicméně výrazné odchylky bývají téměř vždy spojené s patologickým stavem. U některých látek jsou patologické stavy spojené s jakýmkoli výraznějším vybočením z fyziologického rozmezí (glukóza). Jiné látky představují riziko pouze tehdy, pokud jejich hladina přesáhne určitou mez nebo pod ni naopak poklesne – u takové látky stačí znát pouze horní respektive spodní referenční hodnotu (cholesterol).

Referenční populace, laboratorní činidla či metodiky měření, se mohou mezi jednotlivými laboratořemi do určité míry lišit. Z tohoto důvodu jsou různými laboratořemi používány poněkud odlišné referenční hodnoty. Následující seznam má za úkol seznámit studenty s nejdůležitějšími referenčními hodnotami, tak jak je v současnosti používá FN Plzeň. Některá referenční rozmezí přihlížejí i například k věku pacienta či k jeho pohlaví. V takových případech jsme se snažili pro potřeby výuky rozmezí zjednodušit, aby poskytovalo alespoň obecnou představu o průměrných hodnotách u zdravých dospělých jedinců.

Stejné metabolity se mohou v různých tělních tekutinách vyskytovat v odlišné koncentraci. Proto je zvykem u metabolitu označit zkratkou i vyšetřovaný materiál. Pro koncentrace některých látek v konkrétní tělní tekutině je zvykem používat speciální název. Například glykémie se týká glukózy v krvi, glykorrhachie v mozkomíšním moku a glykosurie glukózy v moči. Při snížení hladiny glukózy v krvi pod fyziologickou mez pak mluvíme o hypoglykémii, při jejím vzestupu o hyperglykémii.

Např.:

B_{glukóza}: (B= blood) - glukóza v plné krvi

S_{glukóza}: (S= serum) - glukóza v séru

P_{glukóza}: (P= plasma) - glukóza v plazmě

Csf_{glukóza}: (Csf= cerebrospinal fluid) - glukóza v mozkomíšním moku

U_{glukóza}: (U= urine) - glukóza v moči

| Referenční hodnoty k zapamatování | |
|--|------------------------------------|
| Parametr | Fyziologické rozmezí |
| ABR (arteriální krev) | |
| pH | 7,36 - 7,44 |
| pCO ₂ | 4,8 - 5,9 kPa |
| pO ₂ | nad 9,6 kPa |
| HCO ₃ ⁻ | 22 - 26 mmol/l |
| Base Excess (BE) | ± 2,5 mmol/l |
| Anion Gap (AG) | 14 - 18 mmol/l |
| Krev | |
| Osmolalita | 275 - 295 mmol/kg H ₂ O |
| Na ⁺ | 136 - 144 mmol/l |
| K ⁺ | 3,8 - 5,2 mmol/l |
| Vápník celkový | 2,2 - 2,6 mmol/l |
| Vápník ionizovaný | 1,15 - 1,30 mmol/l |
| Hořčík | 0,7 - 0,9 mmol/l |
| Chloridy | 98 - 109 mmol/l |
| Fosfor anorganický | 0,7 - 1,7 mmol/l |
| Železo | 6 - 35 μmol/l |
| Laktát | do 2,2 mmol/l |
| S/P_glukóza | 3,6 - 5,6 mmol/l |
| Glykovaný hemoglobin (HbA1c) | 20 - 42 mmol/mol |
| oGTT interpretace | |
| Normální glukózová tolerance, vyloučení DM | do 7,8 mmol/l |
| Porušená glukózová tolerance | 7,8 - 11,0 mmol/l |
| Diabetes mellitus | nad 11,1 mmol/l |

| | |
|----------------------------------|--|
| Bilirubin celkový | do 25 µmol/l |
| Bilirubin konjugovaný | do 8 µmol/l |
| Cholesterol celkový | do 5 mmol/l |
| Triacylglyceroly | do 1,7 mmol/l |
| LDL cholesterol | do 3 mmol/l |
| HDL cholesterol | ♂ nad 1 mmol/l ♀ nad 1,2 mmol/l |
| Močovina | 3 - 8 mmol/l |
| Kyselina močová | ♂ 210 - 450 µmol/l ♀ 140 - 360 µmol/l |
| Kreatinin | ♂ 60 - 100 µmol/l ♀ 50 - 90 µmol/l |
| B_Amoniak | do 50 µmol/l |
| Alfa-amyláza (AMS) | do 2,0 µkat/l |
| Aspartátaminotransferáza (AST) | ♂ do 0,8 µkat/l ♀ do 0,6 µkat/l |
| Alaninaminotransferáza (ALT) | ♂ do 1,2 µkat/l ♀ do 0,8 µkat/l |
| Alkalická fosfatáza (ALP) | 0,7 - 2,2 µkat/l |
| Laktátdehydrogenáza (LD) | do 4,0 µkat/l |
| Gama-glutamyltransferáza (GGT) | ♂ do 1,2 µkat/l ♀ do 0,7 µkat/l |
| Lipáza (LPS) | do 1,0 µkat/l |
| C-reaktivní protein (CRP) | do 5 mg/l |
| Celková bílkovina séra | 63 - 80 g/l |
| Albumin | 37 - 52 g/l |
| Elfo frakce bílkovin séra | |
| Albumin | 0,530 (53%) - 0,650 (65%) |
| Alfa ₁ globulin | 0,020 (2%) - 0,040 (4%) |
| Alfa ₂ globulin | 0,080 (8%) - 0,130 (13%) |
| Beta globulin | 0,090 (9%) - 0,160 (16%) |
| Gama globulin | 0,115 (11,5%) - 0,19 (19%) |

| Mozkomíšní mok | |
|-----------------------|-------------------------------|
| Bílkoviny | do 0,5 g/l |
| Glukóza | 2,7 - 4,5 mmol/l |
| Laktát | 1,2 - 2,2 mmol/l |
| Moč | |
| Specifická hmotnost | 1010 - 1030 g/dm ³ |
| pH | 5 - 6 |
| Alfa-amyláza (AMS) | do 8,0 μ kat/l |
| Clearance kreatininu | 1,6 - 2,6 ml/s |